



# Original Bedienungsanleitung

## Selection WK 2200



Artikel-Nr. 1887

---

(Garantiegeber)

**CASO GmbH**

Raiffeisenstraße 9

D-59757 Arnsberg

Tel.: +49 (0) 29 32 / 80 55 4 – 99

Fax: +49 (0) 29 32 / 80 55 4 – 77

eMail: [kundenservice@caso-design.de](mailto:kundenservice@caso-design.de)

Sie finden die aktuellste Version der Bedienungsanleitung auch auf unserer  
Homepage: [www.caso-design.de](http://www.caso-design.de)

Dokument-Nr.: 1887 19-02-2024

Druck- und Satzfehler vorbehalten.

Bildabweichungen zur Originalware sind technisch bedingt möglich.

© 2024 CASO GmbH

---

<b>1</b>	<b>Bedienungsanleitung .....</b>	<b>10</b>
<b>1.1</b>	<b>Allgemeines.....</b>	<b>10</b>
<b>1.2</b>	<b>Informationen zu dieser Anleitung .....</b>	<b>10</b>
<b>1.3</b>	<b>Warnhinweise.....</b>	<b>10</b>
<b>1.4</b>	<b>Haftungsbeschränkung .....</b>	<b>11</b>
<b>1.5</b>	<b>Urheberschutz.....</b>	<b>11</b>
<b>2</b>	<b>Sicherheit .....</b>	<b>11</b>
<b>2.1</b>	<b>Bestimmungsgemäße Verwendung .....</b>	<b>11</b>
<b>2.2</b>	<b>Allgemeine Sicherheitshinweise .....</b>	<b>12</b>
<b>2.3</b>	<b>Gefahrenquellen.....</b>	<b>14</b>
2.3.1	Verbrennungsgefahr .....	14
2.3.2	Gefahr durch elektrischen Strom.....	15
<b>3</b>	<b>Inbetriebnahme .....</b>	<b>15</b>
<b>3.1</b>	<b>Sicherheitshinweise .....</b>	<b>15</b>
<b>3.2</b>	<b>Lieferumfang und Transportinspektion .....</b>	<b>16</b>
<b>3.3</b>	<b>Auspacken.....</b>	<b>16</b>
<b>3.4</b>	<b>Entsorgung der Verpackung.....</b>	<b>16</b>
<b>3.5</b>	<b>Anforderungen an den Aufstellort.....</b>	<b>16</b>
<b>3.6</b>	<b>Elektrischer Anschluss .....</b>	<b>17</b>
<b>4</b>	<b>Aufbau und Funktion .....</b>	<b>18</b>
<b>4.1</b>	<b>Übersicht .....</b>	<b>18</b>
<b>4.2</b>	<b>Bedienelemente und Display .....</b>	<b>18</b>
<b>4.3</b>	<b>Typenschild.....</b>	<b>19</b>
<b>5</b>	<b>Bedienung und Betrieb .....</b>	<b>19</b>
<b>5.1</b>	<b>Vor dem ersten Gebrauch .....</b>	<b>19</b>
<b>5.2</b>	<b>Quickstart 100 °C .....</b>	<b>19</b>
<b>5.3</b>	<b>Inbetriebnahme .....</b>	<b>19</b>
<b>5.4</b>	<b>Warmhaltefunktion .....</b>	<b>20</b>
<b>6</b>	<b>Reinigung und Pflege .....</b>	<b>21</b>
<b>6.1</b>	<b>Sicherheitshinweise .....</b>	<b>21</b>
<b>6.2</b>	<b>Reinigung .....</b>	<b>21</b>
<b>6.3</b>	<b>Entkalken.....</b>	<b>21</b>
<b>7</b>	<b>Störungsbehebung .....</b>	<b>22</b>
<b>8</b>	<b>Entsorgung des Altgerätes .....</b>	<b>22</b>
<b>9</b>	<b>Garantie .....</b>	<b>23</b>
<b>10</b>	<b>Technische Daten .....</b>	<b>23</b>
<b>11</b>	<b>Operating Manual.....</b>	<b>25</b>
<b>11.1</b>	<b>General .....</b>	<b>25</b>
<b>11.2</b>	<b>Information on this manual .....</b>	<b>25</b>

---

---

11.3	Warning notices .....	25
11.4	Limitation of liability .....	26
11.5	Copyright protection .....	26
12	Safety .....	26
12.1	Intended use.....	26
12.2	General Safety information .....	27
12.3	Danger of burns .....	29
12.4	Dangers due to electrical power.....	29
13	Commissioning .....	30
13.1	Safety information .....	30
13.2	Delivery scope and transport inspection.....	30
13.3	Unpacking.....	30
13.4	Disposal of the packaging.....	31
13.5	Setup location requirements: .....	31
13.6	Electrical connection .....	31
14	Design and Function .....	32
14.1	Overview .....	32
14.2	Controls and display .....	32
14.3	Rating plate .....	33
15	Operation and Handling .....	33
15.1	Before first use.....	33
15.2	Quickstart 100 °C .....	33
15.3	Use .....	33
15.4	Keep warm function.....	34
16	Cleaning and Maintenance.....	35
16.1	Safety information .....	35
16.2	Cleaning.....	35
16.3	Descaling .....	35
17	Troubleshooting.....	35
18	Disposal of the Old Device.....	36
19	Guarantee .....	36
20	Technical Data.....	37
21	Mode d'emploi.....	39
21.1	Généralités .....	39
21.2	Informations relatives à ce manuel .....	39
21.3	Avertissements de danger .....	39
21.4	Limite de responsabilités .....	40
21.5	Protection intellectuelle .....	40
22	Sécurité.....	40

---

---

22.1	Utilisation conforme .....	40
22.2	Consignes de sécurités générales .....	41
22.3	Dangers de brûlure .....	43
22.4	Dangers du courant électrique .....	43
23	Mise en service .....	44
23.1	Consignes de sécurité.....	44
23.2	Inventaire et contrôle de transport.....	44
23.3	Déballage .....	44
23.4	Elimination des emballages .....	45
23.5	Exigences pour l'emplacement d'utilisation.....	45
23.6	Raccordement électrique .....	45
24	Assemblage et Fonction .....	46
24.1	Vue d'ensemble.....	46
24.2	Éléments de commande et écran .....	46
24.3	Plaque signalétique .....	47
25	Commande et fonctionnement .....	47
25.1	Avant la première utilisation .....	47
25.2	Démarrage rapide à 100 °C .....	47
25.3	Utilisation .....	47
25.4	Fonction maintien au chaud .....	48
26	Nettoyage et entretien .....	49
26.1	Consignes de sécurité.....	49
26.2	Nettoyage .....	49
26.3	Détartrage .....	49
27	Réparation des pannes .....	50
28	Elimination des appareils usés.....	50
29	Garantie .....	51
30	Caractéristiques techniques .....	51
31	Istruzione d'uso .....	53
31.1	In generale.....	53
31.2	Informazioni su queste istruzioni d'uso .....	53
31.3	Indicazioni d'avvertenza.....	53
31.4	Limitazione della responsabilità.....	54
31.5	Tutela dei diritti d'autore .....	54
32	Sicurezza .....	54
32.1	Utilizzo conforme alle disposizioni .....	54
32.2	Indicazioni generali di sicurezza .....	55
32.3	Pericolo di ustione.....	57
32.4	Pericolo dovuto a corrente elettrica.....	58

---

---

33	Messa in funzione .....	58
33.1	Indicazioni di sicurezza .....	58
33.2	Insieme della fornitura ed ispezione trasporto.....	58
33.3	Disimballaggio .....	59
33.4	Smaltimento dell'involucro .....	59
33.5	Requisiti del luogo di posizionamento .....	59
33.6	Connessione elettrica.....	59
34	Costruzione e funzione .....	60
34.1	Panoramica.....	60
34.2	Comandi e display .....	61
34.3	Targhetta di omologazione .....	61
35	Costruzione e funzione .....	61
35.1	Prima di usare l'apparecchio la prima volta .....	61
35.2	Avvio rapido a 100 °C .....	62
35.3	Uso .....	62
35.4	Funzione Mantieni caldo .....	63
36	Pulizia e cura .....	63
36.1	Indicazioni di sicurezza .....	63
36.2	La pulizia .....	63
36.3	Decalcificazione .....	64
37	Eliminazione malfunzionamenti.....	64
38	Smaltimento dell'apparecchio obsoleto .....	65
39	Garanzia.....	65
40	Dati tecnici.....	66
41	Generalidades .....	68
41.1	Información acerca de este manual .....	68
41.2	Advertencias .....	68
41.3	Limitación de responsabilidad .....	69
41.4	Derechos de autor (copyright).....	69
42	Seguridad .....	69
42.1	Uso previsto .....	69
42.2	Instrucciones generales de seguridad.....	70
42.3	Peligro de quemaduras .....	72
42.4	Peligro de electrocución .....	73
43	Puesta en marcha .....	73
43.1	Instrucciones de seguridad .....	73
43.2	Ámbito de suministro e inspección de transporte.....	73
43.3	Desembalaje.....	74
43.4	Eliminación del embalaje .....	74

---

---

43.5	Requisitos que debe reunir el lugar de montaje .....	74
43.6	Conexión eléctrica .....	74
44	Estructura y funciones .....	75
44.1	Sinopsis .....	75
44.2	Controles y visualización .....	76
44.3	Placa de especificaciones.....	76
45	Operación y funcionamiento.....	76
45.1	Antes del primer uso .....	76
45.2	Inicio rápido a 100 °C.....	77
45.3	Cómo usar .....	77
45.4	Función para mantener el agua caliente.....	78
46	Limpieza y conservación .....	78
46.1	Instrucciones de seguridad. ....	78
46.2	Limpieza .....	78
46.3	Eliminación de cal.....	78
47	Resolución de fallas .....	79
47.1	Instrucciones de seguridad .....	79
48	Eliminación del aparato usado .....	79
49	Garantía .....	80
50	Datos técnicos .....	80
51	Gebruiksaanwijzing .....	82
51.1	Algemeen.....	82
51.2	Informatie over deze gebruiksaanwijzing .....	82
51.3	Waarschuwingsinstructies.....	82
51.4	Aansprakelijkheid .....	83
51.5	Auteurswet .....	83
52	Veiligheid.....	83
52.1	Gebruik volgens de voorschriften.....	83
52.2	Algemene veiligheidsinstructies .....	84
52.3	Verbrandingsgevaar .....	86
52.4	Gevaar door elektrische stroom .....	87
53	Ingebruikname .....	87
53.1	Veiligheidsvoorschriften .....	87
53.2	Leveringsomvang en transportinspectie .....	87
53.3	Uitpakken.....	88
53.4	Verwijderen van de verpakking .....	88
53.5	Eisen aan de plek van plaatsing .....	88
53.6	Elektrische aansluiting.....	88
54	Opbouw en functie.....	89

---

---

54.1	Overzicht .....	89
54.2	Bedieningselementen en display .....	90
54.3	Typeplaatje .....	90
55	Bediening en gebruik .....	90
55.1	Voor het eerste gebruik .....	90
55.2	Snelstart 100 °C.....	91
55.3	Gebruik .....	91
55.4	Warmhoud-functie .....	92
56	Reiniging en onderhoud.....	92
56.1	Veiligheidsvoorschriften .....	92
56.2	Reiniging .....	92
56.3	Ontkalken .....	92
57	Storingen verhelpen .....	93
57.1	Veiligheidsvoorschriften .....	93
58	Afvoer van het oude apparaat.....	93
59	Garantie .....	94
60	Technische gegevens.....	94
61	Руководство пользователя: общие сведения .....	96
61.1	Информация о данном руководстве .....	96
61.2	Предостережения.....	96
61.3	Ограничение ответственности .....	97
61.4	Защита авторских прав.....	97
62	Безопасность .....	97
62.1	Использование по назначению .....	97
62.2	Общие правила безопасности .....	98
62.3	Опасность получения ожога .....	100
62.4	Опасность, исходящая от электрического тока! .....	101
63	Первое использование .....	102
63.1	Правила безопасности.....	102
63.2	Комплектация и осмотр после транспортировки.....	102
63.3	Распаковка .....	102
63.4	Устранение упаковки.....	102
63.5	Требования к месту установки .....	102
63.6	Подключение к сети.....	103
64	Устройство и работа.....	104
64.1	Обзор.....	104
64.2	Органы управления и дисплей.....	104
64.3	Табличка устройства .....	105
65	Обслуживание и использование.....	105

---



---

65.1	Перед первым использованием .....	105
65.2	Быстрый старт 100 °С .....	105
65.3	Использование .....	105
65.4	Функция поддержания температуры.....	106
66	Очистка и уход.....	107
66.1	Правила безопасности.....	107
66.2	Очистка .....	107
66.3	Удаление накипи .....	107
67	Устранение неисправностей .....	107
68	Утилизация отслужившего устройства .....	108
69	Гарантия .....	108
70	Технические характеристики .....	109

# 1 Bedienungsanleitung

## 1.1 Allgemeines

Lesen Sie die hier enthaltenen Informationen, damit Sie mit Ihrem Gerät schnell vertraut werden und seine Funktionen in vollem Umfang nutzen können.

Ihr Gerät dient Ihnen viele Jahre lang, wenn Sie es sachgerecht behandeln und pflegen. Wir wünschen Ihnen viel Freude beim Gebrauch.

## 1.2 Informationen zu dieser Anleitung

Diese Bedienungsanleitung ist Bestandteil des Selection WK 2200 (nachfolgend als Gerät bezeichnet) und gibt Ihnen wichtige Hinweise für die Inbetriebnahme, die Sicherheit, den bestimmungsgemäßen Gebrauch und die Pflege des Gerätes. Die Bedienungsanleitung muss ständig am Gerät verfügbar sein. Sie ist von jeder Person zu lesen und anzuwenden, die mit der:

- Inbetriebnahme, • Bedienung, • Störungs-behebung und/oder • Reinigung des Gerätes beauftragt ist. Bewahren Sie diese Bedienungsanleitung auf und geben Sie diese mit dem Gerät an Nachbesitzer weiter.

## 1.3 Warnhinweise

In der vorliegenden Bedienungsanleitung werden folgende Warnhinweise verwendet:

### ▲GEFAHR

**Ein Warnhinweis dieser Gefahrenstufe kennzeichnet eine drohende gefährliche Situation.** Falls die gefährliche Situation nicht vermieden wird, führt dies zum Tod oder zu schweren Verletzungen.

► Die Anweisungen in diesem Warnhinweis befolgen, um die Gefahr des Todes oder schwerer Verletzungen von Personen zu vermeiden.

### ▲WARNUNG

**Ein Warnhinweis dieser Gefahrenstufe kennzeichnet eine mögliche gefährliche Situation.** Falls die gefährliche Situation nicht vermieden wird, kann dies zu schweren Verletzungen führen.

► Die Anweisungen in diesem Warnhinweis befolgen, um Verletzungen von Personen zu vermeiden.

### ▲VORSICHT

**Ein Warnhinweis dieser Gefahrenstufe kennzeichnet eine mögliche gefährliche Situation.** Falls die gefährliche Situation nicht vermieden wird, kann dies zu leichten oder gemäßigten Verletzungen führen.

► Die Anweisungen in diesem Warnhinweis befolgen, um Verletzungen von Personen zu vermeiden

### HINWEIS

Ein Hinweis kennzeichnet zusätzliche Informationen, die den Umgang mit der Maschine erleichtern.

---

## 1.4 Haftungsbeschränkung

Alle in dieser Anleitung enthaltenen technischen Informationen, Daten und Hinweise für die Installation, Betrieb und Pflege entsprechen dem letzten Stand bei Drucklegung und erfolgen unter Berücksichtigung unserer bisherigen Erfahrungen und Erkenntnisse nach bestem Wissen. Aus den Angaben, Abbildungen und Beschreibungen in dieser Anleitung können keine Ansprüche hergeleitet werden.

Der Hersteller übernimmt keine Haftung für Schäden aufgrund:

- Nichtbeachtung der Anleitung
- Unsachgemäßer Reparaturen
- Technischer Veränderungen, Modifikationen des Gerätes
- Nicht bestimmungsgemäßer Verwendung
- Verwendung nicht zugelassener Ersatzteile

Modifikationen des Gerätes werden nicht empfohlen und sind nicht durch die Garantie gedeckt. Übersetzungen werden nach bestem Wissen durchgeführt. Wir übernehmen keine Haftung für Übersetzungsfehler, auch dann nicht, wenn die Übersetzung von uns oder in unserem Auftrag erfolgte. Verbindlich bleibt allein der ursprüngliche deutsche Text.

## 1.5 Urheberrecht

Diese Dokumentation ist urheberrechtlich geschützt.

Alle Rechte, auch die der fotomechanischen Wiedergabe, der Vervielfältigung und der Verbreitung mittels besonderer Verfahren (zum Beispiel Datenverarbeitung, Datenträger und Datennetze), auch teilweise, behält sich die CASO GmbH vor.

Inhaltliche und technische Änderungen vorbehalten.

## 2 Sicherheit

In diesem Kapitel erhalten Sie wichtige Sicherheitshinweise im Umgang mit dem Gerät. Dieses Gerät entspricht den vorgeschriebenen Sicherheitsbestimmungen. Ein unsachgemäßer Gebrauch kann jedoch zu Personen- und Sachschäden führen.

### 2.1 Bestimmungsgemäße Verwendung

Dieses Gerät ist nur für den Gebrauch im Haushalt in geschlossenen Räumen zum Trinkwasser kochen bestimmt. Das Gerät darf nicht zum Kochen von Kaffee, Tee, Chemikalien oder Alkohol verwendet werden.

Dieses Gerät ist dazu bestimmt, im Haushalt und in ähnlichen Anwendungen verwendet zu werden wie beispielsweise:

- in Küchen für Mitarbeiter in Läden, Büros, und anderen gewerblichen Bereichen;
- in landwirtschaftlichen Anwesen;
- von Kunden in Hotels, Motels und anderen Wohneinrichtungen;
- in Frühstückspensionen.

Eine andere oder darüberhinausgehende Benutzung gilt als nicht bestimmungsgemäß.

---

**⚠️ WARNUNG****Gefahr durch nicht bestimmungsgemäße Verwendung!**

Von dem Gerät können bei nicht bestimmungsgemäßer Verwendung und/oder andersartiger Nutzung Gefahren ausgehen.

- ▶ Das Gerät ausschließlich bestimmungsgemäß verwenden.
- ▶ Die in dieser Bedienungsanleitung beschriebenen Vorgehensweisen einhalten.

Ansprüche jeglicher Art wegen Schäden aus nicht bestimmungsgemäßer Verwendung sind ausgeschlossen. Das Risiko trägt allein der Betreiber.

## 2.2 Allgemeine Sicherheitshinweise

**HINWEIS****Beachten Sie für einen sicheren Umgang mit dem Gerät die folgenden allgemeinen Sicherheitshinweise:**

- ▶ Lesen Sie alle Anweisungen sorgfältig.
- ▶ Verwenden Sie das Gerät nur für den bestimmungsgemäßen Gebrauch. Dieses Gerät ist nur für den haushaltsüblichen Gebrauch vorgesehen.
- ▶ Kontrollieren Sie das Gerät vor der Verwendung auf äußere sichtbare Schäden. Nehmen Sie ein beschädigtes Gerät nicht in Betrieb.
- ▶ Bei Beschädigung der Anschlussleitung muss eine neue Anschlussleitung durch eine autorisierte Fachkraft installiert werden.
- ▶ Dieses Gerät ist nicht dafür bestimmt, durch Personen (einschließlich Kinder) mit eingeschränkten physischen, sensorischen oder geistigen Fähigkeiten oder Mangel an Erfahrung und/oder Wissen benutzt zu werden, es sei denn, sie werden durch eine für ihre Sicherheit zuständige Person beaufsichtigt oder erhielten von ihr Anweisungen, wie das Gerät zu benutzen ist und haben die daraus resultierenden Gefahren verstanden.
- ▶ Gerät und Stromkabel sind von Kindern fern zu halten.
- ▶ Kinder dürfen nicht mit dem Gerät spielen.
- ▶ Reinigungs- und Wartungsarbeiten dürfen nicht von Kindern durchgeführt werden.

---

## HINWEIS

- ▶ Das Gerät während des Betriebes nicht unbeaufsichtigt lassen.
- ▶ Das Gerät darf nur mit der mitgelieferten Basis verwendet werden. Die Basis darf zu keinem anderen Zweck verwendet werden.
- ▶ Ziehen Sie den Netzstecker, wenn sich kein Wasser im Gerät findet, vor dem Befüllen, vor dem Bewegen des Gerätes sowie vor der Reinigung.
- ▶ Lassen Sie das Gerät vor der Reinigung abkühlen.
- ▶ Verwenden Sie ausschließlich vom Hersteller zugelassene Ersatzteile und Zubehör, um die Gefahr eines Feuers, eines elektrischen Schlages oder einer Verletzung zu vermeiden.
- ▶ Das Gerät nicht ohne Wasser aufheizen, das Gerät kann beschädigt werden.
- ▶ Sollten Sie das Gerät versehentlich mit wenig oder keinem Wasser betrieben haben, so ziehen Sie den Netzstecker und lassen Sie das Gerät für mindestens 15 Minuten abkühlen.
- ▶ Drehen Sie das Gerät nicht auf den Kopf. Der Deckel ist nicht komplett versiegelt, damit während dem Kochvorgang Dampf entweichen kann. Das Gerät kann tropfen, wenn es umgedreht wird.
- ▶ Aus Sicherheitsgründen kann das Gerät nach dem Kochvorgang nicht direkt wiederverwendet werden. Warten Sie ab, bis sich das Gerät abgekühlt hat, bevor Sie den Kochvorgang erneut starten.
- ▶ Fassen Sie das Gerät am Griff an.
- ▶ Erhitzen Sie kein gefrorenes Wasser!
- ▶ Eine Reparatur des Gerätes darf nur von einem vom Hersteller autorisierten Kundendienst vorgenommen werden, sonst besteht bei nachfolgenden Schäden kein Garantieanspruch mehr. Durch unsachgemäße Reparaturen können erhebliche Gefahren für den Benutzer entstehen.

---

## HINWEIS

- ▶ Defekte Bauteile dürfen nur gegen Original-Ersatzteile ausgetauscht werden. Nur bei diesen Teilen ist gewährleistet, dass sie die Sicherheitsanforderungen erfüllen werden.
- ▶ BEWAHREN SIE DIESE ANLEITUNG AUF.

## 2.3 Gefahrenquellen

### 2.3.1 Verbrennungsgefahr

#### ▲ WARNUNG

Das Gerät und das im Gerät erhitzte Wasser können sehr heiß werden. Beachten Sie die folgenden Sicherheitshinweise um sich oder andere nicht zu verbrennen oder zu verbrühen:

- ▶ Beim Kochen entsteht heißer Dampf! Berühren Sie nicht den Ausguss und öffnen Sie während und direkt nach dem Kochen nicht den Deckel des Gerätes.
- ▶ Passen Sie auf, dass Sie nicht mit dem entweichenden heißen Dampf in Berührung kommen!
- ▶ Gießen Sie heißes Wasser vorsichtig und langsam aus. Verbrühungsgefahr!
- ▶ Bewegen Sie das Gerät nicht, wenn es eingeschaltet ist.
- ▶ Um Verbrühungen zu vermeiden, seien Sie vorsichtig, wenn Sie die Kanne mit heißem Wasser bewegen.
- ▶ Versichern Sie sich immer, dass der Deckel fest geschlossen ist und öffnen Sie den Deckel nicht, während das Wasser kocht, um Verbrühungen zu vermeiden.
- ▶ Befüllen Sie das Gerät nicht über die „Max“-Markierung (1,7 L).
- ▶ Überfüllen Sie das Gerät nicht, sonst kann heißes Wasser herausspritzen.
- ▶ Der nicht bestimmungsgemäße Gebrauch des Gerätes kann zu ernsthaften Verbrennungen führen. Gehen Sie vorsichtig damit um.

---

**⚠️ WARNUNG**

- ▶ Berühren Sie die Kanne nicht direkt nach dem Gebrauch. Die Resthitze kann zu Verbrennungen führen!

## 2.3.2 Gefahr durch elektrischen Strom

**⚠️ GEFAHR**

Lebensgefahr durch elektrischen Strom!

**Beim Kontakt mit unter Spannung stehenden Leitungen oder Bauteilen besteht Lebensgefahr!** Beachten Sie die folgenden Sicherheitshinweise, um eine Gefährdung durch elektrischen Strom zu vermeiden:

- ▶ Das Gerät darf nicht in Betrieb genommen werden, wenn die Anschlussleitung oder der Stecker beschädigt sind, wenn es nicht ordnungsgemäß funktioniert oder fallen gelassen oder beschädigt worden ist. Bei Beschädigung der Anschlussleitung oder des Steckers, müssen diese durch den Hersteller oder dessen Servicebeauftragten ersetzt werden, um Gefahren vorzubeugen.
- ▶ Öffnen Sie auf keinen Fall das Gehäuse des Gerätes. Werden spannungsführende Anschlüsse berührt und der elektrische und mechanische Aufbau verändert, besteht Stromschlaggefahr. Darüber hinaus können Funktionsstörungen am Gerät auftreten.
- ▶ Gerät, Kabel und Stecker nicht in Wasser und andere Flüssigkeiten tauchen! Gefahr eines elektrischen Schlags!
- ▶ Vermeiden Sie, dass Wasser auf den Netzstecker spritzt.

## 3 Inbetriebnahme

In diesem Kapitel erhalten Sie wichtige Hinweise zur Inbetriebnahme des Gerätes. Beachten Sie die Hinweise, um Gefahren und Beschädigungen zu vermeiden.

### 3.1 Sicherheitshinweise

**⚠️ WARNUNG**

- ▶ Verpackungsmaterialien dürfen nicht zum Spielen verwendet werden. Es besteht Erstickungsgefahr.

---

## 3.2 Lieferumfang und Transportinspektion

Der Selection WK 2200 wird standardmäßig mit folgenden Komponenten geliefert:

- Selection WK 2200
- Basis
- Bedienungsanleitung

### HINWEIS

- ▶ Prüfen Sie die Lieferung auf Vollständigkeit und auf sichtbare Schäden.
- ▶ Melden Sie eine unvollständige Lieferung oder Schäden infolge mangelhafter Verpackung oder durch Transport sofort dem Spediteur, der Versicherung und dem Lieferanten.

## 3.3 Auspacken

Zum Auspacken des Gerätes entnehmen Sie das Gerät aus dem Karton und entfernen Sie das Verpackungsmaterial.

## 3.4 Entsorgung der Verpackung



Die Verpackung schützt das Gerät vor Transportschäden. Die Verpackungsmaterialien sind nach umweltverträglichen und entsorgungstechnischen Gesichtspunkten ausgewählt und deshalb recycelbar.

Die Rückführung der Verpackung in den Materialkreislauf spart Rohstoffe und verringert das Abfallaufkommen. Entsorgen Sie nicht mehr benötigte Verpackungsmaterialien an den Sammelstellen für das Verwertungssystem »Grüner Punkt«.

### HINWEIS

- ▶ Heben Sie wenn möglich die Originalverpackung während der Garantiezeit des Gerätes auf, um das Gerät im Garantiefall wieder ordnungsgemäß verpacken zu können.

## 3.5 Anforderungen an den Aufstellort

Für einen sicheren und fehlerfreien Betrieb des Gerätes muss der Aufstellort folgende Voraussetzungen erfüllen:

- Das Gerät muss auf einer ebenen und stabilen Oberfläche aufgestellt werden.
- Verwenden Sie das Gerät nicht im Freien.
- Das Gerät ist nicht für den Einbau in einer Wand oder einem Einbauschränk vorgesehen.
- Nehmen Sie das Gerät nicht in der Nähe von heißem Gas oder einem heißen Ofen in Betrieb.
- Wählen Sie den Aufstellort so, dass Kinder nicht an das Gerät gelangen können.
- Das Gerät darf während des Betriebs nicht in einem Schrank aufgestellt werden.
- Stellen Sie das Gerät nicht in einer heißen, nassen oder sehr feuchten Umgebung oder in der Nähe von brennbarem Material auf.
- Platzieren Sie das Gerät nicht in der Nähe von entzündlichem Material oder explosiven und/oder entzündlichen Gasen.



---

### 3.6 Elektrischer Anschluss

Für einen sicheren und fehlerfreien Betrieb des Gerätes sind beim elektrischen Anschluss folgende Hinweise zu beachten:

- Vergleichen Sie vor dem Anschließen des Gerätes die Anschlussdaten (Spannung und Frequenz) auf dem Typenschild mit denen Ihres Elektronetzes. Diese Daten müssen übereinstimmen, damit keine Schäden am Gerät auftreten. Im Zweifelsfall fragen Sie Ihre Elektro-Fachkraft.
- Die Steckdose muss über einen 16A-Sicherungsschutzschalter abgesichert sein.
- Der Anschluss des Gerätes an das Elektronetz darf maximal über ein 3 Meter langes, abgewickeltes Verlängerungskabel mit einem Querschnitt von 1,5 mm<sup>2</sup> erfolgen. Die Verwendung von Mehrfachsteckern oder Steckdosenleisten ist wegen der damit verbundenen Brandgefahr verboten.
- Vergewissern Sie sich, dass das Stromkabel unbeschädigt ist und nicht unter dem Gerät oder über heiße oder scharfkantige Flächen verlegt wird.
- Die elektrische Sicherheit des Gerätes ist nur dann gewährleistet, wenn es an ein vorschriftsmäßig installiertes Schutzleitersystem angeschlossen wird. Der Betrieb an einer Steckdose ohne Schutzleiter ist verboten. Lassen Sie im Zweifelsfall die Hausinstallation durch eine Elektro-Fachkraft überprüfen. Der Hersteller kann nicht verantwortlich gemacht werden für Schäden, die durch einen fehlenden oder unterbrochenen Schutzleiter verursacht werden.

## 4 Aufbau und Funktion

In diesem Kapitel erhalten Sie wichtige Hinweise zum Aufbau und zur Funktion des Gerätes.

### 4.1 Übersicht

1. Filter
2. Ausgießer
3. Kanne
4. Basis
5. Bedienpanel
6. Display
7. Griff
8. Wassermengenanzeige
9. Knopf zum Öffnen des Deckels
10. Deckel

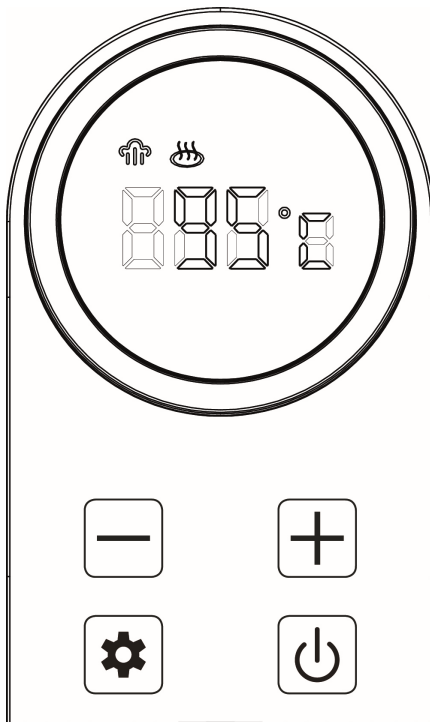
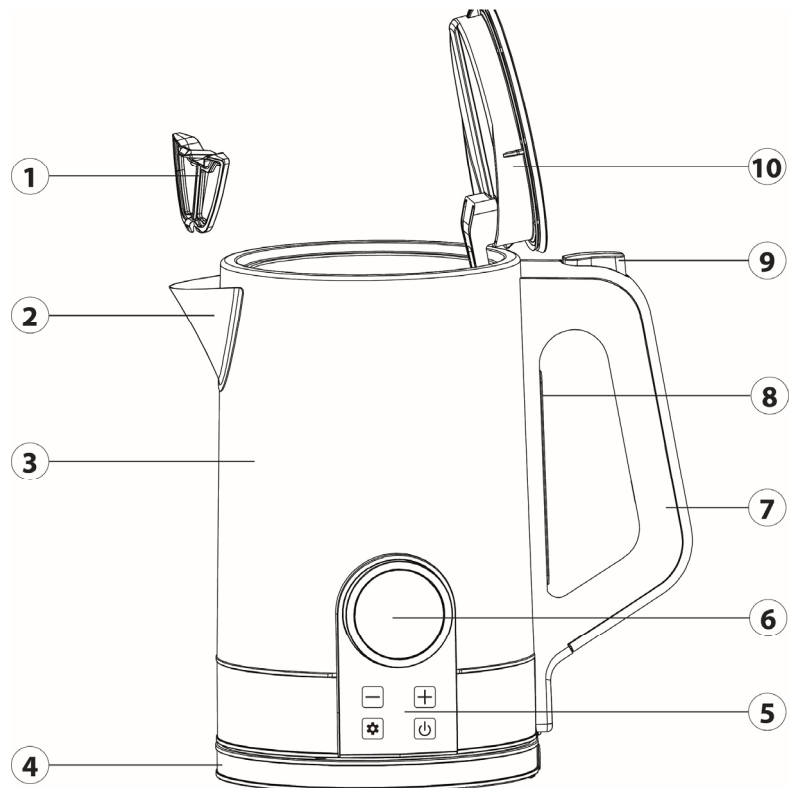



### 4.2 Bedienelemente und Display

 Kochprozess wurde gestartet

 Warmhaltefunktion ist aktiviert

 Taste zum Verringern der Temperatur

 Taste zum Erhöhen der Temperatur

 Taste zur Aktivierung der Warmhaltefunktion

 Taste zum An/Ausschalten und Starten

---

## 4.3 Typenschild

Das Typenschild mit den Anschluss- und Leistungsdaten befindet sich an der Unterseite des Gerätes.

## 5 Bedienung und Betrieb

In diesem Kapitel erhalten Sie wichtige Hinweise zur Bedienung des Gerätes. Beachten Sie die Hinweise, um Gefahren und Beschädigungen zu vermeiden.

### ▲ WARNUNG

- ▶ Das Gerät während des Betriebes nicht unbeaufsichtigt lassen, um bei Gefahr schnell eingreifen zu können.



### 5.1 Vor dem ersten Gebrauch

Füllen Sie das Gerät bis zur maximalen Markierung mit kaltem Wasser. Kochen Sie das Wasser auf und lassen Sie anschließend das Gerät abkühlen. Schütten Sie das Wasser weg. Wiederholen Sie diesen Vorgang 2x.

### HINWEIS

- ▶ Befüllen Sie das Gerät nicht über die Maximal-Markierung hinaus. Sonst könnte Wasser beim Kochvorgang aus dem Gerät herausspritzen. Vergewissern Sie sich, dass der Deckel fest verschlossen ist, bevor Sie das Gerät auf die Basis stellen.
- ▶ Befüllen Sie das Gerät nicht unter der Minimal-Markierung, da das Gerät ansonsten trocken läuft und der Überhitzungsschutz angeht
- ▶ Um zwischen °C und °F zu wählen, halten Sie die  -Taste einen Moment gedrückt.
- ▶ Wenn Sie die Kanne während des Kochvorgangs anheben, bricht der Kochvorgang oder der Warmhalteprozess ab.

### 5.2 Quickstart 100 °C

Um Wasser direkt bei 100 °C aufzukochen, befüllen Sie die Kanne mit Wasser und drücken Sie die  - Taste. Der Kochvorgang startet direkt. Sie können den Kochvorgang jederzeit mit der  - Taste abbrechen.

### 5.3 Inbetriebnahme

Heben Sie die Kanne von der Basis und öffnen Sie den Deckel. Füllen Sie Wasser in die Kanne ein.



Stellen Sie das Gerät anschließend wieder auf die Basis und stecken Sie den Netzstecker in eine geeignete Steckdose ein.

Das Display leuchtet auf. Nach 3 Minuten ohne Aktion, schaltet das Gerät automatisch in den Standby-Modus.

Durch Drücken einer beliebigen Taste aktivieren Sie das Display wieder.



Stellen Sie die gewünschte Temperatur mit den  /  - Tasten ein.

---

Um den Kochprozess zu starten, drücken Sie die  - Taste. Das  - Symbol leuchtet.

#### HINWEIS

- ▶ Temperatureinstellungen:
  - 40-60 °C Wassertemperatur für Zubereitung von Babyspeisen
  - 70-80 °C Wassertemperatur für empfindliche Teesorten (grüner/weißer Tee)
  - 90-95 °C Wassertemperatur für Instant-Kaffee oder Instant Suppen
  - 100 °C Wassertemperatur für schwarzen Tee/Kräutertee
- ▶ Halten Sie sich an die Temperaturempfehlung auf der Teeverpackung.

Während des Kochprozesses, sehen Sie auf dem Display die aktuelle Temperatur des Wassers. Wenn Sie während des Kochvorgangs die  oder  -Taste drücken sehen Sie die eingestellte Temperatur.

Wenn das Wasser die gewünschte Temperatur erreicht hat, ertönen drei Signaltöne und das  - Symbol erlischt. Im Display wird die eingestellte Temperatur angezeigt.

Sie können den Kochvorgang jederzeit mit der  - Taste abbrechen.

Entnehmen Sie die Kanne von der Basis. Gießen Sie das kochende Wasser durch den Ausgießer in ein beliebiges Gefäß aus.

Ziehen Sie den Netzstecker aus der Steckdose, wenn das Gerät nicht im Gebrauch ist.

#### HINWEIS





- ▶ Wenn Sie eine geringere Temperatur als die aktuelle einstellen, piept das Gerät drei Mal, um zu signalisieren, dass die aktuelle Temperatur höher als die eingestellte ist.

#### ⚠ WARNUNG

### Verbrühungsgefahr

- ▶ Seien Sie vorsichtig, wenn Sie das heiße Wasser ausschütten und öffnen Sie beim Umschütten den Deckel nicht.

## 5.4 Warmhaltefunktion

Drücken Sie direkt nach der Einstellung der gewählten Temperatur die Taste zum Warmhalten . Wenn das Gerät die gewünschte Temperatur erreicht hat, ertönen 3 Signaltöne und das Gerät beginnt mit dem Warmhalte-Vorgang. Das  - Symbol leuchtet kontinuierlich. Beenden Sie den Warmhalte-Vorgang über die Taste  oder .

Falls Sie vergessen haben die Warmhaltefunktion vor dem Kochvorgang zu aktivieren, können Sie auch während des Kochvorgangs durch Drücken der  - Taste die Warmhaltefunktion noch aktivieren.

---

## HINWEIS

- ▶ Wenn Sie die Warmhaltefunktion nicht beenden, schaltet sich das Gerät automatisch nach 2 Stunden aus.
- ▶ Bei einer Temperatureinstellung von 95 °C und 100 °C können Sie die Warmhaltefunktion nicht aktivieren.

## 6 Reinigung und Pflege

In diesem Kapitel erhalten Sie wichtige Hinweise zur Reinigung und Pflege des Gerätes. Beachten Sie die Hinweise, um Beschädigungen durch falsche Reinigung des Gerätes zu vermeiden und den störungsfreien Betrieb sicherzustellen.

### 6.1 Sicherheitshinweise

#### ▲ VORSICHT

Beachten Sie die folgenden Sicherheitshinweise, bevor Sie mit der Reinigung des Gerätes beginnen:

- ▶ Der Selection WK 2200 muss regelmäßig gereinigt und Kalkrückstände müssen entfernt werden.
- ▶ Schalten Sie den Selection WK 2200 vor dem Reinigen aus und ziehen Sie den Stecker aus der Steckdose.
- ▶ Benutzen Sie keine aggressiven oder scheuernden Reinigungsmittel und keine Lösungsmittel.
- ▶ Kratzen Sie hartnäckige Verschmutzungen nicht mit harten Gegenständen ab.
- ▶ Kanne, Basis und Netzkabel dürfen nicht in Wasser getaucht werden!

### 6.2 Reinigung

#### ◆ Kanne und Basis

- Wischen Sie die Kanne mit einem feuchten Lappen ab.

### 6.3 Entkalken

- Je nach Härtegrad des Wassers, sollten Sie das Gerät alle zwei Wochen einmal entkalken.
- Füllen Sie die Kanne mit Wasser und einem handelsüblichen Entkalker. Führen Sie einen Kochvorgang wie in Kapitel 5.1 beschrieben durch. Spülen Sie die Kanne nach dem Entkalkungsvorgang mit frischem Wasser aus und führen einen Kochvorgang mit frischem Wasser durch.

## HINWEIS

- ▶ Regelmäßiges Entkalken Ihres Selection WK 2200 reduziert den Stromverbrauch und verlängert die Lebensdauer des Gerätes.

## 7 Störungsbehebung

In diesem Kapitel erhalten Sie wichtige Hinweise zur Störungslokalisierung und Störungsbehebung. Beachten Sie die Hinweise, um Gefahren und Beschädigungen zu vermeiden.

### ▲ VORSICHT

- ▶ Reparaturen an Elektrogeräten dürfen nur von Fachleuten durchgeführt werden, die vom Hersteller geschult sind.
- ▶ Durch unsachgemäße Reparaturen können erhebliche Gefahren für den Benutzer und Schäden am Gerät entstehen.

Problem	Ursache	Lösung
Das Gerät schaltet sich aus, bevor das Wasser kocht oder die gewünschte Temperatur erreicht hat.	Die Kanne ist zu stark verkalkt.	Entkalkung durchführen.
Das Gerät schaltet sich nicht aus.	Der Deckel ist nicht richtig geschlossen.	Schließen Sie den Deckel richtig.
Das Gerät kann nicht eingeschaltet werden.	Das Gerät hat sich noch nicht richtig abgekühlt. Der Überhitzungsschutz wurde aktiviert, zum Beispiel weil zu wenig Wasser in der Kanne ist.	Kanne von der Basis nehmen und mindestens 20 Minuten abkühlen lassen. Danach kann wieder Wasser eingefüllt und das Gerät benutzt werden.

## 8 Entsorgung des Altgerätes

Elektrische und elektronische Altgeräte enthalten vielfach noch wertvolle Materialien. Sie enthalten aber auch schädliche Stoffe, die für ihre Funktion und Sicherheit notwendig waren.

Im Restmüll oder bei falscher Behandlung können diese der menschlichen Gesundheit und der Umwelt schaden.

Geben Sie Ihr Altgerät deshalb auf keinen Fall in den Restmüll.



### HINWEIS

- ▶ Nutzen Sie die von Ihrem Wohnort eingerichtete Sammelstelle zur Rückgabe und Verwertung elektrischer und elektronischer Altgeräte. Informieren Sie sich gegebenenfalls bei Ihrem Rathaus, Ihrer Müllabfuhr oder bei Ihrem Händler.
- ▶ Sorgen Sie dafür, dass Ihr Altgerät bis zum Abtransport kindersicher aufbewahrt wird.

---

## 9 Garantie

Für dieses Produkt übernehmen wir beginnend vom Verkaufsdatum 24 Monate Garantie für Mängel, die auf Fertigungs- oder Werkstofffehler zurückzuführen sind. Unsere Garantie gilt für Deutschland, Österreich und die Niederlande. Für alle anderen Länder kontaktieren Sie uns bitte. Ihre gesetzlichen Gewährleistungsansprüche nach §437 ff. BGB bleiben hiervon unberührt. Die Inanspruchnahme Ihrer gesetzlichen Mängelrechte ist für Sie unentgeltlich. In der Garantie nicht enthalten sind Schäden, die durch unsachgemäße Behandlung oder Einsatz entstanden sind, sowie Mängel, welche die Funktion oder den Wert des Gerätes nur geringfügig beeinflussen. Weitergehend sind Verschleißteile, Transportschäden, soweit wir dies nicht zu verantworten haben, sowie Schäden, die durch nicht von uns durchgeführte Reparaturen entstanden sind, vom Garantieanspruch ausgeschlossen. Dieses Gerät ist für den Gebrauch im privaten Bereich (Haushaltseinsatz) konstruiert und leistungsmäßig ausgelegt. Eine etwaige Nutzung im gewerblichen Einsatz fällt nur soweit unter die Garantie, wie es sich im Umfang mit der Beanspruchung einer privaten Nutzung vergleichen lässt. Es ist nicht für den weitergehenden, gewerblichen Gebrauch bestimmt. Bei berechtigten Reklamationen werden wir das mangelhafte Gerät nach unserer Wahl reparieren oder gegen ein mängelfreies Gerät austauschen. Offene Mängel sind innerhalb von 14 Tagen nach Lieferung anzuzeigen. Weitere Ansprüche sind ausgeschlossen.

Zur Geltendmachung eines Garantieanspruches setzen Sie sich bitte vor einer Rücksendung des Gerätes (immer mit Kaufbeleg!) mit uns in Verbindung. Unsere Kontaktdaten („Garantiegeber“) finden Sie am Beginn dieser Bedienungsanleitung.

## 10 Technische Daten

Gerät	Selection WK 2200
Artikel-Nr.	1887
Anschlussdaten	220–240 V~, 50/60 Hz
Leistungsaufnahme	1850-2200 W
Außenabmessungen (B/H/T)	240 x 250 x 160 mm
Nettogewicht	1,4 kg
Kapazität	1,7 L

---

# Original Operating Manual

## Selection WK 2200



Art.-No. 1887



---

# 11 Operating Manual

## 11.1 General

Please read the information contained herein so that you can become familiar with your device quickly and take advantage of the full scope of its functions. Your device will serve you for many years if you handle it and care for it properly. We wish you a lot of pleasure in using it!

## 11.2 Information on this manual

These Operating Instructions are a component of the Selection WK 2200 (referred to hereafter as the device) and provide you with important information for the initial commissioning, safety, intended use and care of the device. The Operating Instructions must be available at all times at the device.

This Operating Manual must be read and applied by every person who is instructed to work with the device:

- Commissioning • Operation • Troubleshooting and/or • Cleaning
- Keep the Operating Manual in a safe place and pass it on to the subsequent owner along with the device.

## 11.3 Warning notices

The following warning notices are used in the Operating Manual concerned here.

**▲GEFAHR**

### Danger

**A warning notice of this level of danger indicates a potentially dangerous situation.**

If the dangerous situation is not avoided, this can lead to death or serious injuries.

- ▶ Observe the instructions in this warning notice in order to avoid the danger of death or serious personal injuries.

**▲WARNUNG**

### Warning

**A warning notice of this level of danger indicates a possible dangerous situation.**

If the dangerous situation is not avoided, this can lead to serious injuries.

- ▶ Observe the instructions in this warning notice in order to avoid the personal injuries.

**▲VORSICHT**

### Attention

**A warning notice of this level of danger indicates a possible dangerous situation.**

If the dangerous situation is not avoided, this can lead to slight or moderate injuries.

- ▶ Observe the instructions in this warning notice in order to avoid the personal injuries.

**HINWEIS**

### Please note

A notice of this kind indicates additional information, which will simplify the handling of the machine.

---

## 11.4 Limitation of liability

All the technical information, data and notices with regard to the installation, operation and care are completely up-to-date at the time of printing and are compiled to the best of our knowledge and belief, taking our past experience and findings into consideration. No claims can be derived from the information provided, the illustrations or descriptions in this manual. The manufacturer does not assume any liability for damages arising as a result of the following:

- Non-observance of the manual
- Uses for non-intended purposes
- Improper repairs
- Technical alterations, modifications of the device
- Use of unauthorized spare parts

Modifications of the device are not recommended and are not covered by the guarantee. All translations are carried out to the best of our knowledge. We do not assume any liability for translation errors, not even if the translation was carried out by us or on our instructions. The original German text remains solely binding.

## 11.5 Copyright protection

This document is copyright protected. CASO GmbH reserves all the rights, including those for photomechanical reproduction, duplication and distribution using special processes (e.g. data processing, data carriers, data networks), even partially. Subject to content and technical changes.

# 12 Safety

This chapter provides you with important safety notices when handling the device. The device corresponds with the required safety regulations. Improper use can result in personal or property damages.

## 12.1 Intended use

This device is only intended for use in households in enclosed spaces for Boiling of drinking water. Do not use the device to boil coffee, tea, chemicals or alcohol. This device is intended for use in the household and for similar applications. The instructions for appliances include the substance of the following:

- staff kitchen areas in shops, offices and other working environments;
- farm houses;
- by clients in hotels, motels and other residential type environments;
- bed and breakfast type environments

Uses for a different purpose or for a purpose which exceeds this description are considered incompatible with the intended or designated use.

### **▲WARNING**

## Warning

**Danger due to unintended use!** Dangers can emanate from the device if it is used for an unintended use and/or a different kind of use.

---

**▲ WARNUNG****Warning**

- ▶ Use the device exclusively for its intended use.
- ▶ Observe the procedural methods described in this Operating Manual.

Claims of all kinds due to damages resulting from unintended uses are excluded. The User bears the sole risk.

## 12.2 General Safety information

**HINWEIS****Please note**

**Please observe the following general safety notices with regard to the safe handling of the device.**

- ▶ Read all instructions before using.
- ▶ **DO NOT** use this device for anything other than its intended use.
- ▶ This appliance is for **HOUSEHOLD USE ONLY**.
- ▶ Examine the device for any visible external damages prior to using it. Never put a damaged device into operation.
- ▶ If the connection lead is damaged, you will need to have a new connection lead installed by an authorized electrician.
- ▶ Appliances can be used by persons with reduced physical, sensory or mental capabilities or lack of experience and knowledge if they have been given supervision or instruction concerning use of the appliance in a safe way and understand the hazards involved.
- ▶ The appliance is not to be used by persons (including children) with reduced physical, sensory or mental capabilities, or lack of experience and knowledge, unless they have been given supervision or instruction
- ▶ This appliance can be used by children aged from 8 years and above if they have been given supervision or instruction concerning use of the appliance in a safe way and if they understand the hazards involved.
- ▶ Cleaning and user maintenance shall not be made by children unless they are older than 8 and supervised.
- ▶ Keep the appliance and its cord out of reach of children aged less than 8 years.

---

**HINWEIS**

## Please note

- ▶ Children shall not play with the appliance.
- ▶ Do not leave the device unsupervised when it is in operation.
- ▶ The appliance is only to be used with the stand provided.
- ▶ Unplug the device when device is empty, before you fill water in, before moving of the device and before cleaning.
- ▶ Let the device cool down before cleaning it.
- ▶ Use only spare parts and accessory provided by the manufacturer in order to avoid the risk of fire, electric shock or injury.
- ▶ Do not heat without water, the device could be damaged.
- ▶ Should you accidentally have used the device with less or without water, unplug the device and allow it to cool down for minimum 15 minutes.
- ▶ Do not overturn the device. The lid is not fully sealed in order to release steam during boiling. The device can drop water when overturned.
- ▶ For safety concern you cannot restart the device directly after operating. Let the device cool down, before restart it again.
- ▶ Hold the device at its handle.
- ▶ Do not heat up frozen water!
- ▶ Only customer service departments authorized by the manufacturer may carry out repairs on the device, as otherwise the guarantee entitlements will be null and void in the event of any subsequent damages. Improperly performed repairs can cause considerable dangers for the user.
- ▶ Defective components must always be replaced with original replacement parts. Only such parts will guarantee that the safety requirements are fulfilled.
- ▶ **SAVE THESE INSTRUCTIONS.**

---

## 12.3 Danger of burns

**▲WARNUNG**

Warning

The device and the heated water in the device can become very hot. **Observe the following safety instructions and be careful not to burn or scald yourself or others:**

- ▶ Hot steam is created during cooking. Do not touch the spout and do not open the lid of the device during and immediately after cooking
- ▶ Take care that you do not have contact with the escaping hot steam!
- ▶ Pour out hot water slowly and carefully. Risk of scalding.
- ▶ Do not move the device when it is switched on.
- ▶ Be cautious when moving the pot containing hot water to avoid being scalded.
- ▶ Always ensure the lid is firmly closed and do not open the lid while water is boiling, to avoid being scalded.
- ▶ Do not fill the device over the “max”-marking (1.7 l).
- ▶ If the kettle is overfilled, boiling water may be ejected.
- ▶ Incorrect use of appliance may cause serious burns, therefore, attention shall be taken.
- ▶ Do not touch the pot directly after using it. Residual heat can cause burns!

## 12.4 Dangers due to electrical power

**▲GEFAHR**

Danger

**Mortal danger due to electrical power!**

Mortal danger exists when coming into contact with live wires or subassemblies! Observe the following safety notices to avoid dangers due to electrical power:

---

**⚠GEFAHR****Danger**

- ▶ Do not operate this device if it has a damaged cable or plug, if it is not working properly or if it has been damaged or dropped. If the power cable or plug are damaged, then they must be replaced by the manufacturer or its service agent in order to avoid a hazard.
- ▶ Do not open the housing on the device under any circumstances. There is a danger of an electrical shock if live connections are touched and the electrical or mechanical structure is altered. In addition, functional faults on the device can also occur.
- ▶ The appliance must not be immersed.
- ▶ Avoid that water splashes on the power cord.

## 13 Commissioning

This chapter provides you with important safety notices during the initial commissioning of the device. Observe the following notices to avoid dangers and damages:

### 13.1 Safety information

**⚠WARNUNG****Warning**

- ▶ Packaging materials may not be used for playing. There is a danger of suffocation.

### 13.2 Delivery scope and transport inspection

As a rule, the Selection WK 2200 is delivered with the following components:

- Selection WK 2200 • Base • Operation Manual

**HINWEIS****Please note**

- ▶ Examine the shipment for its completeness and for any visible damages.
- ▶ Immediately notify the carrier, the insurance and the supplier about any incomplete shipment or damages as a result of inadequate packaging or due to transportation.

### 13.3 Unpacking

Remove the device out of the carton and remove the packaging material.

---

## 13.4 Disposal of the packaging



The packaging protects the device against damages during transit. The packaging materials are selected in accordance with environmentally compatible and recycling-related points of view and can therefore be recycled.

Returning the packaging back to the material loop saves raw materials and reduces the quantities of accumulated waste. Take any packaging materials that are no longer required to “Green Dot” recycling collection points for disposal.

## 13.5 Setup location requirements:

In order to ensure the safe and trouble-free operation of the device, the setup location must fulfil the following prerequisites:

- Place the device on a firm and even work surface.
- Do not use the device outdoors.
- The device is not intended to be installed in a wall or a built-in cupboard.
- Do not operate the product near hot gas or hot stove.
- Choose the setup location in such a way that children cannot reach the device.
- The device shall not be placed in a cabinet when in use .
- Do not set up the device in a hot, wet or extremely damp environment or near flammable material.
- Do not place the appliance near any inflammable materials, explosive and/or self-igniting gases.

## 13.6 Electrical connection

In order to ensure the safe and trouble-free operation of the device, the following instructions must be observed for the electrical connection:

- Before connecting the device, compare the connection data (voltage and frequency) on the rating plate with those of your electrical network. This data must agree in order that no damages occur in the device. If in doubt, ask your qualified electrician.
- The electrical outlet must be protected by a 16A safety cut-out switch.
- The connection between the device and the electrical network may employ a 3 meter long (max.) extension cable with a cross-section of 1.5 mm<sup>2</sup>. The use of multiple plugs or gangs is prohibited because of the danger of fire that is involved with this.
- Make sure that the power cable is undamaged and has not been installed under the ice maker or over hot or sharp surfaces.
- The electrical safety of the device is only guaranteed if the device is connected to a properly installed protective conductor system. Operations using an electrical outlet without a protective conductor are prohibited. If in doubt, have the house installation checked over by a qualified electrician. The manufacturer cannot be made responsible for damages that are caused by a missing or damaged protective conductor.

## 14 Design and Function

In this chapter, you'll find important information on the design and function of the device.

### 14.1 Overview

1. filter
2. spout
3. jug
4. base
5. control panel
6. display
7. handle
8. water quantity indicator
9. lid opening button
10. lid

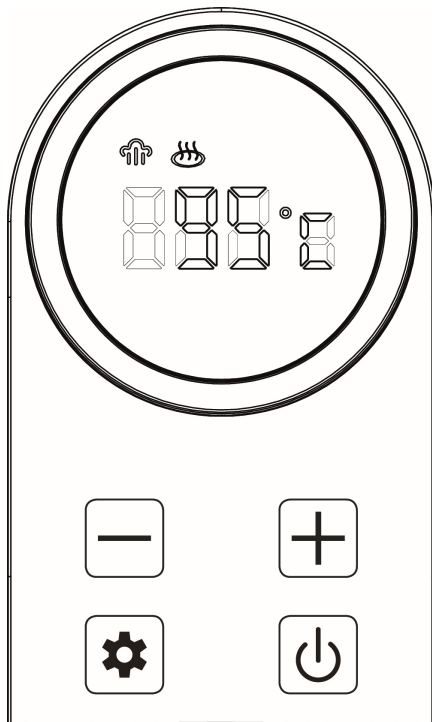
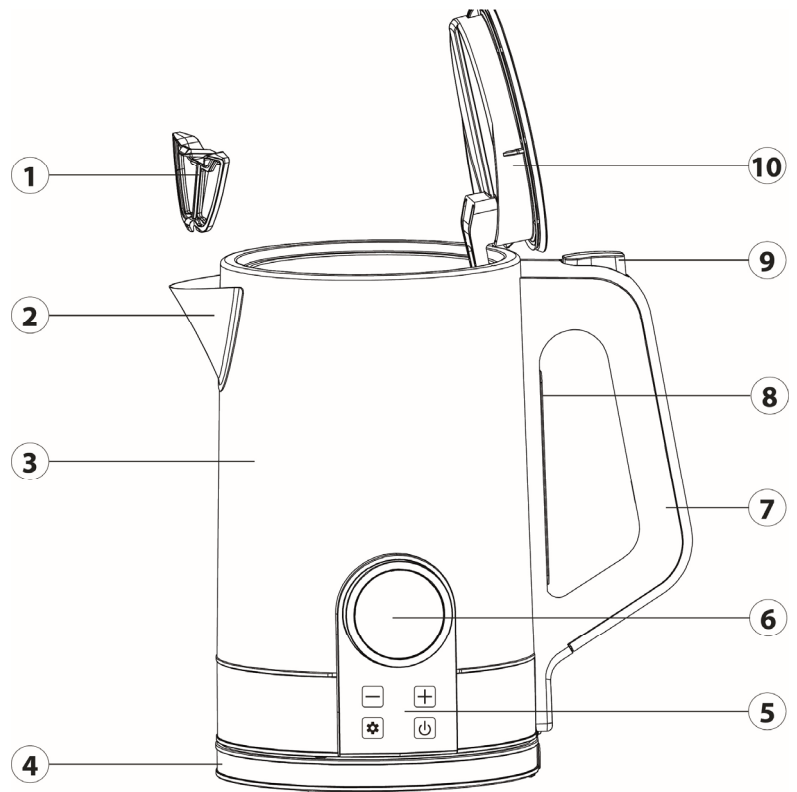



### 14.2 Controls and display

 Cooking process has been started

 Keep warm function is activated

 button to decrease the temperature

 button to increase the temperature

 Button for activating the keep-warm function

 Button for switching on/off and starting



---

## 14.3 Rating plate

The rating plate with the connection and performance data can be found beneath the device.

## 15 Operation and Handling

This chapter provides you with important notices with regard to operating the device. Observe the following notices to avoid dangers and damages.

### ▲ WARNUNG

### Warning

- ▶ Do not leave the appliance unsupervised during operation.

### 15.1 Before first use



Fill the device with water up to the maximum water level. Boil the water and let the device cool down. Discard the water. Repeat this 2x.

### HINWEIS

### Please note

- ▶ Do not fill the pot over maximum level as water may spout out of device when boiling. Make sure the lid is firmly closed before you place it on the base again.
- ▶ Do not fill the device below the minimum mark, otherwise the device will run dry and the overheating protection will switch on.
- ▶ To select between °C and °F, press and hold the  button for a moment.
- ▶ If you lift the jug during the cooking process, the cooking process or the keep-warm process stops.



### 15.2 Quickstart 100 °C

To boil water directly at 100 °C, fill the jug with water and press the  - button. The boiling process starts immediately. You can stop the boiling process at any time by pressing the  - button.

### 15.3 Use

Lift the pot from the base and open the lid. Fill water into the pot. Then place the device back on the base and insert the power plug into a suitable socket. The display lights up. After 3 minutes without action, the unit automatically switches to standby mode.



Press any button to reactivate the display.

Set the desired temperature with the  /  - buttons.

To start the cooking process, press the  - button. The  - symbol lights up.

**HINWEIS****Please note**

- ▶ Temperature settings  
40-60 °C water temperature for preparing baby food  
70-80 °C water temperature for delicate teas (green/white tea)  
90-95 °C water temperature for instant coffee or instant soup  
100 °C water temperature for black tea/herbal tea
- ▶ Stick to the recommended temperature on the tea package..

During the cooking process, you will see the current temperature of the water on the display. If you press the  or  button during the boiling process, you will see the set temperature.

When the water has reached the desired temperature, three beeps sound and the  - symbol goes out. The display shows the set temperature.

You can stop the cooking process at any time by pressing the  - button.

Remove the jug from the base. Pour out the boiling water through the spout into any vessel.

Unplug the power cord from the wall outlet when the unit is not in use.





**HINWEIS****Please note**

- ▶ If you set a lower temperature than the current one, the appliance beeps three to indicate that the current temperature is higher than the set one.

**▲WARNING****Warning: Risk of scalding**

- ▶ Use caution when pouring the hot water and do not open the lid when transferring.

**15.4 Keep warm function**

Press the keep warm button  directly after setting the desired temperature. When the water has reached the desired temperature, three beeps will sound and the device starts the keep warm function. The  - symbol lights up continuously. Press the button  or  to end the keep warm function.

**HINWEIS****Please note**

- ▶ When you do not cancel the keep warm function, the device will turn off automatically after 2 hours.
- ▶ You cannot activate the keep-warm function at a temperature setting of 95 °C and 100 °C.

---

## 16 Cleaning and Maintenance

This chapter provides you with important notices with regard to cleaning and maintaining the device. Please observe the notices to prevent damages due to cleaning the device incorrectly and to ensure trouble-free operation.

### 16.1 Safety information

**▲VORSICHT**

#### Attention

Please observe the following safety notices, before you commence with cleaning the device:

- ▶ The Selection WK 2200 must be cleaned at regular intervals and limescale should be removed.
- ▶ Switch off the Selection WK 2200 prior to cleaning it and unplug the plug from the wall power outlet.
- ▶ Do not use any aggressive or abrasive cleaning agents or solvents.
- ▶ Do not scrape off stubborn dirt with hard items.
- ▶ Do not immerse pot, base or power cord in water.

### 16.2 Cleaning

#### ◆ Pot and base

- Rinse the pot with a damp cloth.

### 16.3 Descaling

- Depending on the hardness of water you should descale the device once every two weeks.
- Fill the pot with water and a commercial descaler. Perform a boiling process as described in Chapter 15.1. After the descaling process, rinse the jug with fresh water and perform a boiling process with fresh water.

**HINWEIS**

#### Please note

- ▶ Regularly decalcifying your Selection WK 2200 will reduce the electricity used and prolong the life of the device.

## 17 Troubleshooting

This chapter provides you with important notices with regard to operating the device. Observe the following notices to avoid dangers and damages:

**▲VORSICHT**

#### Attention

- ▶ Only qualified electricians, who have been trained by the manufacturer, may carry out any repairs on electrical equipment.
- ▶ Improperly performed repairs can cause considerable dangers for the user and damages to the device.

Problem	Cause	Solution
The device turns off before the water boils or reaches the desired temperature.	The jug is too heavily calcified.	Perform decalcification.
The device does not switch off.	The lid is not closed properly.	Close the lid properly.
The device cannot be switched on.	The device has not yet cooled down properly. The overheating protection has been activated, for example because there is too little water in the jug.	Remove the jug from the base and allow to cool for at least 20 minutes. After that, water can be filled again and the device can be used.

## 18 Disposal of the Old Device

Old electric and electronic devices frequently still contain valuable materials. However, they also contain damaging substances, which were necessary for their functionality and safety. If these were put in the non-recyclable waste or were handled incorrectly, they could be detrimental to human health and the environment. Therefore, do not put your old device into the non-recyclable waste under any circumstances.



### HINWEIS

### Please note

- ▶ Utilise the collection point, established in your town, to return and recycle old electric and electronic devices. If necessary, contact your town hall, local refuse collection service or your dealer for information.
- ▶ Ensure that your old device is stored safely away from children until it is taken away.

## 19 Guarantee

We provide a 24-month guarantee for defects caused by production or material faults, beginning on the date of purchase. Our guarantee is valid for Germany, Austria and the Netherlands. For all other countries, please contact us.

Your legal guarantee claims as per Art. 437 ff. German Civil Code (BGB) will remain unaffected by this. You may exercise your statutory guarantee rights free of charge. The guarantee does not cover damage caused by improper handling or use of the product or defects which have only a minor impact on the product's functionality or value. In addition to this, the guarantee also excludes parts which are subject to wear and tear; transport damages insofar as we are not responsible for them and damages caused by repairs which were not carried out by us.

This product has been constructed for non-commercial use (domestic use) and its performance is designed to meet the corresponding needs. The guarantee only covers

---

commercial use insofar as it is comparable to domestic use. The product is not intended for any other type of commercial use.

In the case of legitimate complaints we may either repair the defective product or replace it with a defect-free product at our discretion. Obvious defects must be notified to us within 14 days of the product's delivery. Any further claims are excluded.

When making a guarantee claim please contact us before you return the product (always with the purchase receipt!). Our contact details ("Guarantor") are provided at the beginning of this instruction manual.

## 20 Technical Data

Device	Selection WK 2200
Item No.:	1887
Mains data	220–240 V~, 50/60 Hz
Power consumption	1850-2200 W
External measurements (W x H x D)	240 x 250 x 160 mm
Net weight	1,4 kg
Capacity	1,7 L

---

# Mode d'emploi

## Selection WK 2200



Artikel-Nr. 1887

---

## 21 Mode d'emploi

### 21.1 Généralités

Veillez lire les indications de ce manuel afin de vous familiariser rapidement avec l'appareil et afin de pouvoir utiliser l'ensemble de ses fonctions.

Votre appareil vous sera fidèle de nombreuses années si vous l'utilisez et l'entretenez conformément. Nous vous souhaitons beaucoup de plaisir lors de son utilisation.

### 21.2 Informations relatives à ce manuel

Ce mode d'emploi appartient la bouilloire électrique (nommé par la suite l'appareil) et vous donne des indications importantes pour la mise en service, la sécurité, l'utilisation conforme et l'entretien de l'appareil. Le mode d'emploi doit être en permanence disponible près de l'appareil. Il doit être lu et mis en application par toute personne effectuant :

- la mise en service • l'utilisation • le dépannage et/ou • le nettoyage de l'appareil.

Veillez conserver ce mode d'emploi, et le transmettre au propriétaire suivant de l'appareil.

### 21.3 Avertissements de danger

Dans le présent mode d'emploi vous pourrez trouver les avertissements suivants :

**▲GEFAHR**

#### Danger

**Un avertissement à ce niveau de danger signale un risque de situation dangereuse.** Si cette situation dangereuse n'est pas évitée, elle peut entraîner la mort ou des blessures dangereuses.

- ▶ Il faut suivre les instructions données dans cet avertissement afin de prévenir tout danger de mort ou de blessures graves pour les personnes.

**▲WARNUNG**

#### Attention

**Ce niveau de risque indique la présence possible d'une situation de danger.**

Si cette situation dangereuse n'est pas évitée, elle peut entraîner des blessures graves.

- ▶ Il faut suivre les instructions données dans cet avertissement afin de prévenir tout danger de blessures graves.

**▲VORSICHT**

#### Prudence

**Ce niveau de risque indique la présence possible d'une situation de danger.**

Si cette situation dangereuse n'est pas évitée, elle peut entraîner des blessures légères ou superficielles.

- ▶ Il faut suivre les instructions données dans cet avertissement afin de prévenir les blessures de personnes.

Cette indication est accompagnée d'informations complémentaires pour faciliter l'utilisation de l'appareil.

## 21.4 Limite de responsabilités

Tous les renseignements techniques, données et instructions d'installation, de fonctionnement et d'entretien contenus dans ce manuel sont parfaitement actuels au moment de la publication et tiennent compte de notre expérience réalisée jusqu'ici et de nos connaissances actuelles en toute bonne foi. Les indications, illustrations et descriptions contenues dans ce manuel ne peuvent donner lieu à aucun recours. Le constructeur décline toute responsabilité pour les dommages causés par :

- le non respect du mode d'emploi
- l'utilisation non conforme
- des réparations non professionnelles
- l'utilisation de pièces non autorisées
- des modifications techniques, modifications de l'appareil

Les modifications de l'appareil ne sont pas recommandées et ne sont pas couvertes par la garantie. Les traductions ont été réalisées avec la meilleure fidélité possible. Nous déclinons toute responsabilité pour les erreurs de traduction, même si la traduction a été réalisée par nos soins ou sur notre demande. Seul le texte original en allemand fait force de loi.

## 21.5 Protection intellectuelle

Cette documentation est protégée par la loi sur la propriété intellectuelle.

Tous droits de reproduction aussi photomécaniques, de multiplication et de diffusion du texte, dans sa totalité ou en partie, au moyen de processus spéciaux (par exemple informatique, sur support électronique ou en réseau), sont réservés à la Sté. CASO GmbH. Modifications techniques et de contenu réservées.

## 22 Sécurité

Ce chapitre vous indiquera des consignes de sécurité importantes pour l'utilisation de cet appareil. Cet appareil répond aux directives de sécurité prescrites. Une utilisation non conforme peut toutefois entraîner des dommages sur les personnes et matériels.

### 22.1 Utilisation conforme

Cet appareil est conçu uniquement pour une utilisation ménagère en intérieur. Il est destiné à faire bouillir de l'eau. Cet appareil ne doit pas être utilisé pour chauffer du café, du thé, des produits chimiques ou de l'alcool. Cet appareil est destiné à être utilisé dans un cadre domestique et dans des utilisations similaires, comme par exemple :

- dans les cuisines destinées aux collaborateurs dans les magasins, bureaux et autres établissements professionnels
- dans les exploitations agricoles ;
- par les clients des hôtels, motels et autres établissements d'hébergement ;
- dans les pensions proposant des petits déjeuners.

Toute autre utilisation est considérée comme non conforme.



**▲WARNING****Attention****Danger en cas d'utilisation non conforme !**

En cas d'usage non conforme et/ou non approprié l'appareil peut devenir une source de danger.

- ▶ Utiliser l'appareil uniquement de façon conforme.
- ▶ Respecter les procédures décrites dans ce mode d'emploi.

Tout recours en garantie est supprimé en cas de dommages causés par une utilisation non conforme. L'utilisateur est entièrement responsable des risques encourus.

**22.2 Consignes de sécurités générales****HINWEIS****Remarque****Pour une utilisation en toute sécurité de l'appareil veuillez observer les consignes générales de sécurités suivantes :**

- ▶ Lisez toutes les instructions.
- ▶ Ne pas utiliser cet appareil que pour l'utilisation prévue.
- ▶ Cet appareil est destiné à un usage domestique.
- ▶ Avant son utilisation s'assurer qu'il ne comporte pas de défauts visuels. Ne jamais mettre en marche un appareil détérioré.
- ▶ En cas de dégradation du cordon de raccordement il faut faire installer un nouveau câble par un électricien agréé.
- ▶ Cet appareil n'est pas conçu pour être utilisé par des personnes (y compris des enfants) dont les capacités physiques, sensorielles ou intellectuelles sont limitées ou qui manquent d'expérience et/ou de connaissances, à moins qu'une personne responsable de leur sécurité ne les surveille ou leur donne des instructions d'utilisation de l'appareil et qu'ils aient compris les risques qui en résultent.
- ▶ Gardez l'appareil et le câble d'alimentation électrique hors de portée des enfants.
- ▶ Les enfants ne doivent pas jouer avec l'appareil.
- ▶ Le nettoyage et l'entretien ne doivent pas être réalisés par des enfants.
- ▶ Ne laissez pas l'appareil sans surveillance pendant le fonctionnement.

**HINWEIS****Remarque**

- ▶ L'appareil ne doit être utilisé qu'avec le socle fourni. Le socle ne doit pas être utilisé à d'autres fins.
- ▶ Débranchez la prise d'alimentation quand l'appareil ne contient pas d'eau, avant de le remplir, avant de le déplacer ou de le nettoyer.
- ▶ Laissez l'appareil refroidir avant de le nettoyer.
- ▶ N'utilisez que des pièces détachées et accessoires agréés par le fabricant pour éviter tout risque d'incendie, choc électrique ou blessure.
- ▶ L'appareil ne doit pas chauffer sans eau, ce qui risquerait de l'endommager.
- ▶ Si vous avez par inadvertance fait fonctionner l'appareil avec peu d'eau ou sans eau, débranchez la prise et laissez-le refroidir pendant au moins 15 minutes.
- ▶ Ne retournez pas l'appareil tête en bas. Le couvercle n'est pas entièrement scellé pour que de la vapeur puisse s'échapper pendant qu'il chauffe. L'appareil risque de goutter si on le retourne.
- ▶ Pour des raisons de sécurité, l'appareil ne peut pas être réutilisé directement après avoir bouilli. Attendez qu'il ait refroidi avant de refaire bouillir de l'eau.
- ▶ Tenez l'appareil par son anse.
- ▶ Ne faites pas chauffer de l'eau gelée !
- ▶ Les réparations doivent être effectuées uniquement par un service après-vente agréé par le constructeur, sinon en cas de dommages le recours en garantie est supprimé. Des réparations incorrectes peuvent entraîner de graves dangers pour l'utilisateur.
- ▶ Les pièces défectueuses doivent être remplacées uniquement par des rechanges d'origine. Ces pièces sont seules capables de répondre aux exigences de sécurité.
- ▶ **CONSERVER CES INSTRUCTIONS.**

---

## 22.3 Dangers de brûlure

**▲WARNING**

Attention

L'appareil et l'eau chauffée dedans peuvent devenir brûlants.

**Respectez les consignes de sécurité suivantes pour ne pas vous brûler ou vous ébouillanter et faire courir ce risque à d'autres personnes.**

- ▶ De la vapeur bouillante sort pendant qu'il chauffe ! Ne touchez pas le bec verseur et n'ouvrez pas le couvercle de l'appareil pendant et après la chauffe.
- ▶ Faites attention de ne pas venir en contact avec la vapeur bouillante qui sort.
- ▶ Versez l'eau bouillante lentement en faisant attention. Risque de brûlures !
- ▶ Ne déplacez pas l'appareil pendant son fonctionnement.
- ▶ Pour éviter de vous brûler, soyez prudent quand vous déplacez le pichet rempli d'eau chaude.
- ▶ Assurez-vous toujours que le couvercle est bien fermé et n'ouvrez pas le couvercle pendant que l'eau bout pour éviter de vous ébouillanter.
- ▶ Ne remplissez pas l'appareil plus haut que la marque « MAXI » (1.7 l).
- ▶ Ne remplissez pas plus l'appareil car de l'eau bouillante pourrait gicler.
- ▶ L'usage incorrect de cet appareil peut provoquer de graves brûlures. Maniez-le avec précaution.
- ▶ Ne touchez pas directement le pichet après utilisation. La chaleur résiduelle pourrait vous brûler.

## 22.4 Dangers du courant électrique

**▲GEFAHR**

Danger de mort par électrocution !

Danger de mort en cas de contact avec des câbles ou des pièces sous tension ! Pour éviter les risques d'électrocution veuillez observer les consignes de sécurité suivantes :

**⚠GEFAHR****Danger**

- ▶ L'appareil ne doit pas être mis en marche si le câble électrique ou la prise sont endommagés, s'il ne fonctionne pas correctement ou est tombé ou a été endommagé. Si le câble électrique ou la prise ont été endommagés, ceux-ci doivent être changés par le fabricant ou son service après-vente afin de prévenir tout danger.
- ▶ N'ouvrez en aucun cas le caisson de l'appareil. Il y a danger d'électrocution si on touche des raccords conducteurs électriques et si on modifie la structure électrique et mécanique. Cela peut aussi provoquer des dysfonctionnements de l'appareil.
- ▶ Pour protéger contre les chocs électrique, ne plongez pas le cordon, la fiche ou l'appareil dans l'eau ou d'autres liquide.
- ▶ Evitez les éclaboussures d'eau sur la prise électrique.

## 23 Mise en service

Ce chapitre est consacré à des indications importantes concernant la mise en service de l'appareil. Observez les indications pour éviter les dangers et les détériorations.

### 23.1 Consignes de sécurité

**⚠WARNUNG****Attention**

- ▶ Ne pas utiliser les matériaux d'emballage pour jouer. Danger d'étouffement.

### 23.2 Inventaire et contrôle de transport

La Selection WK 2200 est livré de façon standard avec les composants suivants :

- Selection WK 2200
- Socle
- Mode d'emploi original

**HINWEIS****Remarque**

- ▶ Vérifier l'intégralité de la livraison et les éventuels défauts visuels.
- ▶ En cas de livraison incomplète ou de dégâts en raison d'un emballage insuffisant ou du transport veuillez en avertir immédiatement l'expéditeur, l'assurance et le livreur.

### 23.3 Déballage

Retirer l'appareil du carton et éliminez les matériaux d'emballage.



---

## 23.4 Elimination des emballages

L'emballage protège l'appareil contre les dégâts de transport. Les matériaux d'emballage ont été choisis selon des critères environnementaux et de techniques d'élimination, c'est pourquoi ils sont recyclables. Le retour des emballages dans le circuit des matières épargne les matières premières et restreint le volume des déchets.

Éliminez les emballages inutiles dans les points de collecte destinés au système de recyclage avec le logo «Point vert».

### HINWEIS

### Remarque

- Veuillez si possible conserver l'emballage original pendant la durée de la garantie de l'appareil afin de pouvoir emballer correctement l'appareil en cas de recours en garantie.

## 23.5 Exigences pour l'emplacement d'utilisation

Pour un fonctionnement sûr et sans problème de l'appareil, son emplacement d'utilisation doit être choisi selon les critères suivants :

- L'appareil doit être posé sur une surface plane et stable.
- Ne pas utiliser l'appareil extérieur.
- L'appareil n'est pas prévu pour une installation dans une niche de mur ou dans un élément de cuisine.
- Ne pas placer sur ou près d'un gaz ou électrique chaud, ou dans un four chaud.
- Choisir un emplacement de sorte que les enfants ne puissent pas accéder aux surfaces chaudes de l'appareil.
- L'appareil ne doit pas être placé dans une armoire pendant son fonctionnement.
- Ne disposez pas l'appareil dans un environnement chaud, mouillé ou très humide ou à proximité de matériaux inflammables.
- Ne placez pas l'appareil à proximité d'un matériau inflammable ou explosif et/ou de gaz inflammables.

## 23.6 Raccordement électrique

Pour une utilisation de l'appareil sûre et sans panne, il faut observer les indications suivantes pour le raccordement électrique :

- Avant de brancher l'appareil il faut comparer les données de raccordement (tension et fréquence) de la plaque signalétique avec celles de votre réseau. Ces données doivent correspondre, afin de ne pas exposer l'appareil à des dégradations. En cas de doute renseignez-vous auprès d'un électricien.
- Assurez-vous que le câble électrique est en parfait état et qu'il n'est pas disposé sous l'appareil ou des surfaces chaudes ou des bords coupants.
- La prise de réseau doit être protégée par une protection de 16A.
- Le branchement de l'appareil doit être raccordé au réseau électrique par un câble d'un maximum de 3 mètres avec des conducteurs d'une section de 1,5 mm<sup>2</sup>. Il est interdit d'utiliser des multiprises ou des barrettes de prises multiples en raison des dangers potentiels.
- La sécurité électrique de l'appareil est garantie uniquement lorsqu'il est raccordé à un circuit électrique avec un système de protection installé en toute conformité. Il est interdit de l'utiliser avec une prise non protégée. En cas de doute faites vérifier

l'ensemble de l'installation électrique par un électricien.  
Le constructeur ne peut pas être tenu responsable pour les dégâts causés par un conducteur de masse absent ou interrompu.

## 24 Assemblage et Fonction

Dans ce chapitre on trouvera des renseignements importants sur l'assemblage et la fonction de la machine.

### 24.1 Vue d'ensemble

1. filtre
2. bec verseur
3. verseuse
4. base
5. panneau de commande
6. écran d'affichage
7. poignée
8. indicateur de quantité d'eau
9. bouton d'ouverture du couvercle
10. couvercle

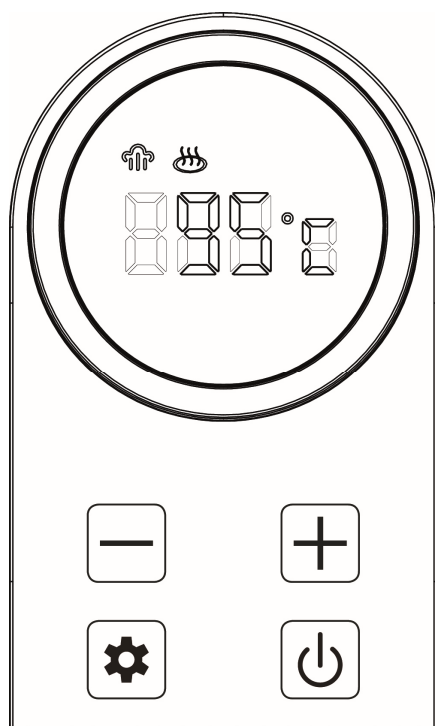
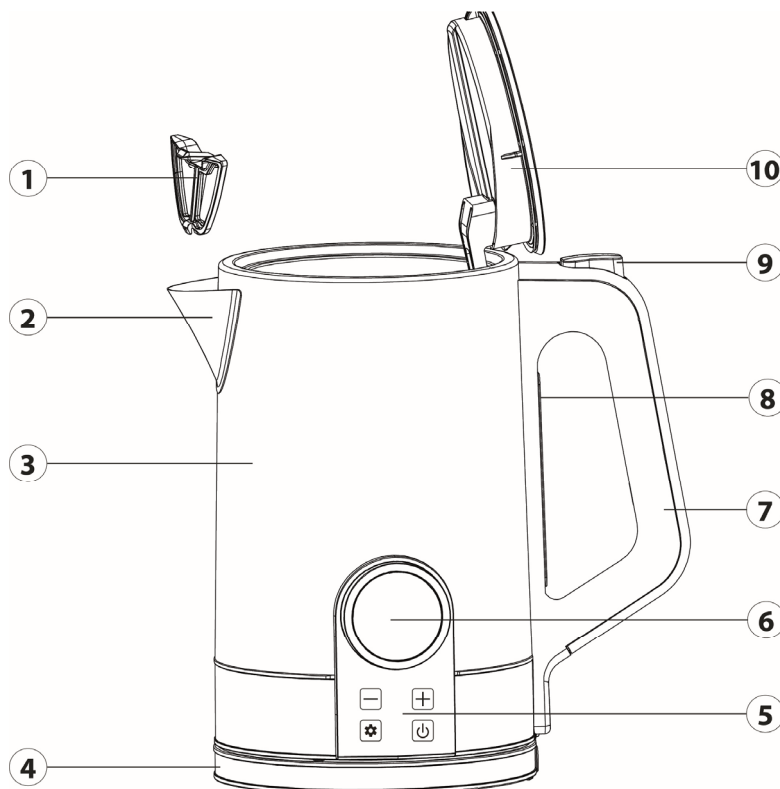

### 24.2 Éléments de commande et écran



Le processus de cuisson a été lancé



La fonction de maintien au chaud est activée



Touche de diminution de la température



Touche d'augmentation de la température



bouton pour activer la fonction de maintien au chaud



bouton pour allumer/éteindre et démarrer

---

## 24.3 Plaque signalétique

La plaque signalétique indiquant les données de raccordement et de puissance se trouve sous l'appareil.

## 25 Commande et fonctionnement

Ce chapitre est consacré à des indications importantes sur la commande de l'appareil. Pour éviter tout risque et dégradations veuillez observer les indications.

### ▲ WARNUNG

### Attention

- ▶ Pendant son fonctionnement ne pas l'laisser l'appareil sans surveillance, afin de pouvoir intervenir rapidement en cas de danger.

### 25.1 Avant la première utilisation



Remplissez l'appareil d'eau froide jusqu'au marquage maximal. Faites bouillir l'eau puis laissez refroidir l'appareil. Versez l'eau. Répétez l'opération 2x.

### HINWEIS

### Remarque

- ▶ Ne remplissez pas l'appareil plus haut que la marque MAXI. Sinon de l'eau pourrait gicler du bec verseur pendant que l'eau bout. Vérifiez que le couvercle est bien fermé avant de poser l'appareil sur son socle.
- ▶ Ne remplissez pas l'appareil en dessous du repère minimal, sinon l'appareil fonctionnera à sec et la protection contre la surchauffe s'enclenchera.
- ▶ Pour choisir entre °C et °F, maintenez la  - touche enfoncée un moment.
- ▶ Si vous soulevez la verseuse pendant la cuisson, le processus de cuisson ou de maintien au chaud s'interrompt.

### 25.2 Démarrage rapide à 100 °C

Pour faire bouillir de l'eau directement à 100 °C, remplissez la verseuse d'eau et appuyez sur la touche . Le processus d'ébullition démarre directement. Vous pouvez interrompre le processus d'ébullition à tout moment en appuyant sur la touche -. .

### 25.3 Utilisation



Soulevez le pichet de sa base et ouvrez le couvercle. Remplissez le pot d'eau.

Remettez ensuite l'appareil sur la base et branchez la fiche d'alimentation dans une prise électrique appropriée.

L'écran s'allume. Après 3 minutes sans action, l'appareil se met automatiquement en mode veille.

En appuyant sur n'importe quelle touche, vous activez à nouveau l'écran.



Réglez la température souhaitée à l'aide des touches  / .

Pour démarrer le processus de cuisson, appuyez sur la touche -  . Le symbole -  s'allume.

#### HINWEIS

### Remarque

- ▶ Réglages de température :
  - 40-60 °C Température de l'eau pour la préparation d'aliments pour bébés
  - 70-80 °C Température de l'eau pour variétés de thés fragiles (thé vert/blanc)
  - 90-95 °C Température de l'eau pour cafés ou soupes instantanées
  - 100 °C Température de l'eau pour thé noir/infusions
- ▶ Suivez les recommandations de température indiquées sur les emballages des thés.

Pendant l'ébullition, l'écran affiche la température actuelle de l'eau. Si vous appuyez sur la touche  ou  pendant l'ébullition, vous verrez la température réglée auparavant. Lorsque l'eau a atteint la température souhaitée, trois signaux sonores retentissent et le  - symbole s'éteint. L'écran affiche la température réglée.

Vous pouvez interrompre l'ébullition à tout moment en appuyant sur la touche .

Retirez la verseuse de la base. Versez l'eau bouillante par le bec verseur dans un récipient de votre choix.

Débranchez l'appareil de la prise de courant lorsqu'il n'est pas utilisé.

#### HINWEIS

### Remarque



- ▶ Si vous réglez une température inférieure à la température actuelle, l'appareil émet trois bips pour signaler que la température actuelle est supérieure à la température réglée.

#### ▲WARNUNG

### Risque de brûlures !

- ▶ Soyez prudent lorsque vous versez l'eau chaude et n'ouvrez pas le couvercle lorsque vous transvasez l'eau.

## 25.4 Fonction maintien au chaud

Juste après avoir réglé la température, appuyez sur la touche de maintien au chaud . Une fois que l'appareil a atteint la température souhaitée, 3 signaux sonores sont émis et l'appareil passe en fonction maintien au chaud. Le symbole -  s'allume en continu.

Vous pouvez mettre fin à la fonction maintien au chaud à l'aide de la touche  ou .

Si vous avez oublié d'activer la fonction de maintien au chaud avant la cuisson, vous pouvez encore activer la fonction de maintien au chaud pendant la cuisson en appuyant sur la touche .



**HINWEIS****Remarque**

- ▶ Si vous ne coupez pas la fonction maintien au chaud, l'appareil s'éteint automatiquement au bout de 2 heures.
- ▶ Lorsque la température est réglée sur 95 °C et 100 °C, vous ne pouvez pas activer la fonction de maintien au chaud.

## 26 Nettoyage et entretien

Ce chapitre est consacré à des indications importantes sur le nettoyage et l'entretien de l'appareil. Pour éviter la dégradation de l'appareil par un nettoyage incorrect et pour son bon fonctionnement veuillez observer les conseils ci-dessous.

### 26.1 Consignes de sécurité

**▲ VORSICHT****Prudence**

Respectez les indications de sécurité suivantes avant de commencer le nettoyage de l'appareil :

- ▶ La Selection WK 2200 doit être nettoyée régulièrement et les résidus de chaux doivent être éliminés.
- ▶ Mettez la Selection WK 2200 hors circuit avant le nettoyage et retirez la prise de courant de la théière de l'alimentation en courant.
- ▶ N'utilisez pas de produits de nettoyage agressifs ou abrasifs ni solvants.
- ▶ Ne grattez pas les dépôts persistants avec des objets durs.
- ▶ Ne pas tremper le pichet, la base et le câble d'alimentation dans de l'eau.

### 26.2 Nettoyage

**◆ Pichet et base**

Essuyez le pichet avec un torchon humide.

### 26.3 Détartrage

Suivant la dureté de l'eau, il faut détartrer l'appareil toutes les deux semaines.

Remplissez la verseuse d'eau et d'un détartrant disponible dans le commerce.

Effectuez un cycle d'ébullition comme décrit au chapitre 25.1. Après le processus de détartrage, rincez la verseuse à l'eau fraîche et effectuez un processus d'ébullition avec de l'eau fraîche.

**HINWEIS****Remarque**

- ▶ Le détartrage régulier leur de Selection WK 2200 réduit la consommation d'énergie électrique et prolonge la durée de vie de l'appareil.

## 27 Réparation des pannes

Ce chapitre est consacré à des indications importantes sur la localisation des pannes et leur réparation. Pour éviter les dangers et les dégradations il faut observer les indications.

### ▲ VORSICHT

### Prudence

- ▶ Les réparations sur les appareils électriques doivent être effectuées uniquement par des spécialistes agréés par le constructeur.
- ▶ Les réparations non professionnelles peuvent provoquer de graves dangers pour l'utilisateur et des dégâts sur l'appareil.

Problème	Cause	Solution
L'appareil s'arrête avant que l'eau ne bouille ou n'atteigne la température souhaitée.	La verseuse est trop entartrée.	Effectuer un détartrage.
L'appareil ne s'éteint pas.	Le couvercle n'est pas bien fermé.	Fermez correctement le couvercle.
L'appareil ne peut pas être mis en marche.	L'appareil n'a pas encore refroidi correctement. La protection contre la surchauffe a été activée, par exemple parce qu'il n'y a pas assez d'eau dans la verseuse.	Retirer la verseuse de la base et la laisser refroidir pendant au moins 20 minutes. Ensuite, on peut à nouveau verser de l'eau et utiliser l'appareil.

## 28 Elimination des appareils usés

Les appareils électriques et électroniques contiennent de nombreux matériaux recyclables. Mais ils contiennent également des produits nocifs qui sont indispensables au fonctionnement et à la sécurité.

Ces derniers peuvent être nocifs pour les personnes ou pour l'environnement en cas d'élimination dans les ordures ménagères ou de traitement incorrect. Ne jamais jeter les anciens appareils avec les ordures ménagères.



### HINWEIS

### Remarque

- ▶ Portez les vieux appareils électriques et électroniques dans les points de collecte et de recyclage près de chez vous. Le cas échéant informez-vous auprès de la mairie, des services des ordures ou de votre concessionnaire.
- ▶ Assurez-vous que votre ancien appareil reste hors de portée des enfants jusqu'à son transport définitif.

---

## 29 Garantie

Pour ce produit, nous accordons une garantie de 24 mois, à compter de la date d'achat, pour les défauts provenant d'erreurs de fabrication ou de matériel. Notre garantie s'applique à l'Allemagne, l'Autriche et les Pays-Bas. Pour tous les autres pays, veuillez nous contacter.

Vos droits de garantie légaux selon §437 ss BGB (Code civil allemand) restent inchangés. En cas de défaut de produit, le recours à vos droits légaux est gratuit pour vous. La garantie n'inclut pas les dommages causés par une mauvaise manipulation ou utilisation ni les défauts qui n'affectent que légèrement le fonctionnement ou la valeur de l'appareil. De plus, les pièces d'usure, les dommages de transport, dans la mesure où nous n'en sommes pas responsables, ainsi que les dommages causés par des réparations que nous n'avons pas effectuées, sont exclus de la garantie.

Cet appareil est destiné à un usage privé (usage domestique) et conçu pour un bon fonctionnement. Toute utilisation commerciale n'est couverte par la garantie que dans la mesure où elle peut être assimilée à une utilisation privée. Cet appareil n'est pas destiné à un usage commercial plus intensif.

En cas de réclamations justifiées, nous réparerons, à notre discrétion, l'appareil défectueux ou l'échangerons contre un appareil exempt de défauts. Les défauts apparents doivent être signalés dans les 14 jours suivant la livraison. D'autres réclamations sont exclues. Pour faire valoir une demande de garantie, veuillez nous contacter avant de retourner l'appareil (toujours avec une preuve d'achat !). Vous trouverez nos coordonnées (« émetteurs de la garantie ») au début de ce mode d'emploi.

## 30 Caractéristiques techniques

Appareil	Selection WK 2200
N°. d'article	1887
Données de raccordement	220–240 V~, 50/60 Hz
Puissance consommée	1850-2200 W
Dimensions (l/h/p)	240 x 250 x 160 mm
Poids net	1,4 kg
Capacité	1,7 L

---

# Istruzione d'uso

## Selection WK 2200



Artikel-Nr. 1887

---

## 31 Istruzione d'uso

### 31.1 In generale

Legga le informazioni qui contenute, affinché acquisti rapidamente familiarità con il suo apparecchio e affinché possa utilizzare appieno le sue funzioni. L'apparecchio le renderà un buon servizio per molti anni, se lo tratterà e lo curerà in modo adeguato. Ci auguriamo che il suo utilizzo Le procuri molta gioia.

### 31.2 Informazioni su queste istruzioni d'uso

Queste istruzioni d'uso sono una componente del Selection WK 2200 (di seguito chiamato l'apparecchio) e Le fornirà importanti indicazioni per la messa in funzione, la sicurezza, un utilizzo conforme alle disposizioni e per la cura dell'apparecchio. Le istruzioni d'uso devono trovarsi sempre nelle vicinanze dell'apparecchio. Dovranno essere lette ed utilizzate da qualsiasi persona, incaricata con la:

• messa in funzione, • l'utilizzo, • l'eliminazione di malfunzionamenti e/o • la pulizia dell'apparecchio.

Conservi queste istruzioni d'uso e le passi insieme all'apparecchio al successivo proprietario.

### 31.3 Indicazioni d'avvertenza

Nelle presenti istruzioni d'uso vengono utilizzate le seguenti indicazioni d'avvertenza:

**▲GEFAHR**

#### Pericolo

**Un'indicazione d'avvertimento di questo livello di pericolo contrassegna una situazione di pericolo imminente.** Se tale situazione pericolosa non viene evitata, le conseguenze saranno la morte o gravi lesioni.

► Osservare le indicazioni in queste avvertenze, per evitare il pericolo di morte o gravi lesioni di persone.

**▲WARNUNG**

#### Avviso

**Un'indicazione d'avvertimento di questo livello di pericolo contrassegna una situazione di pericolo potenziale.**

Se tale situazione pericolosa non viene evitata, le conseguenze potranno essere la morte o gravi lesioni.

► Osservare le indicazioni in queste avvertenze, per evitare il lesioni di persone.

**▲VORSICHT**

#### Attenzione

**Un'indicazione d'avvertimento di questo livello di pericolo contrassegna una situazione di pericolo potenziale.**

Se tale situazione pericolosa non viene evitata, le conseguenze potranno essere lesioni leggere o di media entità.

► Osservare le indicazioni in queste avvertenze, per evitare il lesioni di persone.

Un indicazione contrassegna inoltre delle informazioni, che facilitano l'utilizzo della macchina.

### **31.4 Limitazione della responsabilità**

Tutte le informazioni tecniche, tutti i dati e le indicazioni per l'installazione, il funzionamento e la cura, contenute in queste istruzioni d'uso, corrispondono all'ultimo stato dell'arte al momento della messa in stampa e sono forniti in considerazione delle nostre attuali esperienze e conoscenze, secondo scienza e coscienza. Dalle indicazioni, le figure e le descrizioni in queste istruzioni d'uso non possono derivare pretese di nessun tipo.

Il produttore non assume alcuna responsabilità per danni dovuti:

- Alla mancata osservanza delle istruzioni d'uso
- All'utilizzo non conforme alle disposizioni
- A riparazioni inadeguate
- A modifiche tecniche, modifiche dell'apparecchio
- All'utilizzo di pezzi di ricambio non autorizzati

Non è consigliabile apportare modifiche dell'apparecchio, le quali non sono coperte da garanzia. Le traduzioni avvengono secondo scienza e coscienza. Non assumiamo alcuna responsabilità per errori nella traduzione, nemmeno in quei casi in cui la traduzione è stata effettuata da noi o su nostro incarico. Soltanto il testo originale in tedesco sarà vincolante.

### **31.5 Tutela dei diritti d'autore**

Questo documento è coperto dalla tutela per i diritti d'autore.

La CASO GmbH si riserva tutti i diritti, anche quelli della riproduzione fotomeccanica, della riproduzione e diffusione mediante particolari procedure (per esempio mediante l'elaborazione dati, supporto dati e reti di dati) anche parziale.

Ci si riserva il diritto di effettuare modifiche tecniche e nel contenuto.

## **32 Sicurezza**

In questo capitolo riceverà importanti indicazioni sulla sicurezza nell'utilizzo dell'apparecchio. Questo apparecchio corrisponde alle disposizioni di sicurezza prescritte. Un utilizzo inadeguato può però provocare danni a persone e cose.

### **32.1 Utilizzo conforme alle disposizioni**

Questo apparecchio è previsto solo per l'utilizzo in un ambiente domestico, al chiuso

- bollire acqua potabile Non utilizzare l'apparecchio per cuocere caffè, tè, prodotti chimici o alcool. Questo apparecchio è destinato per l'uso domestico e in simili applicazioni, come ad esempio:
  - nelle cucine per impiegati in negozi, uffici e altre aree commerciali;
  - nelle proprietà agricole;
  - nelle pensioni bed and breakfast,
  - dai clienti in alberghi, motel e altri stabilimenti residenziali.

Un altro utilizzo o un utilizzo che vada oltre a ciò è da considerarsi inadeguato.

**▲ WARNUNG****Avviso****Pericolo per un utilizzo non conforme alle disposizioni!**

Dall'apparecchio possono derivare pericoli, nel caso di un utilizzo non conforme alle disposizioni e/o nel caso di un utilizzo differente.

- ▶ Utilizzare l'apparecchio esclusivamente in conformità alle disposizioni.
- ▶ Rispettare le procedure descritte in queste istruzioni d'uso.

Pretese di qualsiasi genere, per danni dovuti ad un utilizzo non conforme alle disposizioni, sono escluse.

L'utilizzo avviene a rischio esclusivo dell'operatore.

**32.2 Indicazioni generali di sicurezza****HINWEIS****Indicazione****Osservi le seguenti indicazioni di sicurezza per un utilizzo sicuro dell'apparecchio:**

- ▶ Leggere attentamente tutte le istruzioni.
- ▶ Utilizzare l'apparecchio solo per l'uso previsto.
- ▶ Controlli prima dell'utilizzo, che l'apparecchio non presenti danni esterni. Non metta in funzione un apparecchio danneggiato.
- ▶ In caso di danni dei cavi di connessione, sarà necessario far installare un nuovo cavo di connessione da un tecnico autorizzato.
- ▶ Questo apparecchio è destinato all'uso domestico.
- ▶ Questo apparecchio non è destinato ad essere fatto fare funzionare da persone (compreso bambini) con capacità fisiche, sensoriche o mentali limitate o che non hanno conoscenze e/o sapere, all'infuori vengano sorvegliate da una persona addetta alla sicurezza o che hanno ricevuto da queste istruzioni riguardo all'uso dell'apparecchio e che hanno capito i pericoli risultanti.
- ▶ Tenere l'apparecchio e il cavo di corrente lontano dalla portata di bambini.
- ▶ Lavori di pulizia e manutenzione non devono essere eseguiti da bambini.
- ▶ Non fare giocare i bambini con l'apparecchio.

**HINWEIS**

## Indicazione

- ▶ Non lasciare l'apparecchio incustodito durante il suo funzionamento.
- ▶ L'apparecchio va fatto funzionare solo con la base in dotazione. Non utilizzare la base per nessun altro scopo, che quello previsto.
- ▶ Staccare la spina di alimentazione se nell'apparecchio non vi è acqua, prima di riempirlo, prima di muoverlo altrove nonché prima di eseguire la pulitura.
- ▶ Lasciare raffreddare l'apparecchio prima di pulirlo.
- ▶ Utilizzare esclusivamente ricambi e accessori omologati dal costruttore per evitare un pericolo d'incendio, di scossa elettrica o di lesioni.
- ▶ Non riscaldare l'apparecchio senz'acqua, potrebbe danneggiarsi.
- ▶ Se avete fatto funzionare l'apparecchio con poca o senz'acqua, allora staccare la spina e lasciare raffreddare l'apparecchio per almeno 15 minuti.
- ▶ Non girare l'apparecchio a testa in giù. Il coperchio non è completamente sigillato, affinché durante la cottura possa fuoriuscire vapore. Una volta girato, l'apparecchio potrebbe gocciolare.
- ▶ Per motivi di sicurezza, non utilizzare l'apparecchio subito dopo la cottura. Attendere finché l'apparecchio si è raffreddato prima di riavviare la cottura.
- ▶ Afferrare l'apparecchio solo dal manico.
- ▶ Non riscaldare acqua gelata!
- ▶ Una riparazione dell'apparecchio dovrà essere effettuata soltanto da un servizio Clienti autorizzato dal produttore, altrimenti decade ogni diritto di garanzia per danni che ne conseguono. Con riparazioni inadeguate possono verificarsi pericoli per l'utilizzatore.



**HINWEIS**

## Indicazione

- ▶ Componenti difettosi dovranno essere sostituiti soltanto da pezzi di ricambio originali. Solo con questi pezzi vi è la garanzia, che i requisiti di sicurezza siano soddisfatti.
- ▶ **CONSERVARE QUESTE ISTRUZIONI.**

**32.3 Pericolo di ustione****▲WARNING**

## Avviso

**L'apparecchio e l'acqua riscaldata in esso possono scottare.** Osservare le avvertenze seguenti per non scottarsi o bruciarsi se stessi o terzi:

- ▶ Alla cottura si genera vapore scottante! Non toccare lo scarico e non aprire il coperchio dell'apparecchio durante e direttamente dopo la cottura.
- ▶ Fare attenzione a non venire a contatto con il vapore scottante che fuoriesce!
- ▶ Versare cautamente e lentamente l'acqua calda. Pericolo di scottatura!
- ▶ Non muovere l'apparecchio quando è acceso.
- ▶ Per evitare scottature, fare attenzione quando muovete la brocca con l'acqua calda.
- ▶ Assicurarsi sempre che il coperchio sia ben chiuso e non aprire il coperchio mentre l'acqua cuoce. Così evitate di scottarvi.
- ▶ Non riempire l'apparecchio oltre la marcatura „Max“ (1,7 l).
- ▶ Non riempire eccessivamente l'apparecchio, l'acqua calda potrebbe fuoriuscire a spruzzi.
- ▶ L'uso non conforme alla destinazione dell'apparecchio potrebbe causare gravi ustioni. Maneggiare l'apparecchio con molta attenzione.
- ▶ Non toccare brocca direttamente dopo la cottura. Il calore residuo potrebbe causare ustioni!

---

## 32.4 Pericolo dovuto a corrente elettrica

**▲GEFAHR**

### Pericolo

Pericolo di vita dovuto a corrente elettrica! In caso di contatto con cavi o componenti sotto tensione, sussiste pericolo di vita. Di seguito osservi le indicazioni di sicurezza per evitare il pericolo dovuto alla corrente elettrica:

- ▶ Non mettere in funzione l'apparecchio quando il cavo elettrico o la spina sono danneggiati, se non funziona correttamente oppure è stato fatto cadere o è danneggiato. Nel caso il cavo elettrico o la spina sono stati danneggiati, questi vanno sostituiti solo dal fabbricante oppure dal suo incaricato al Servizio, per evitare pericoli.
- ▶ Non aprire in nessun caso la scatola dell'apparecchio. Se si toccano connessioni sotto tensione e se viene modificata la struttura elettrica e meccanica, sussiste il pericolo di scossa elettrica. Inoltre possono verificarsi malfunzionamenti dell'apparecchio.
- ▶ Non immerga mai l'involucro, il cavo e/o l'adattatore nell'acqua al fine di evitare una scossa elettrica.
- ▶ Evitare che l'acqua spruzzi sulla spina elettrica.

## 33Messa in funzione

In questo capitolo riceverà indicazioni importanti sulla messa in funzione dell'apparecchio. Osservi le indicazioni per evitare pericoli e danni.

### 33.1 Indicazioni di sicurezza

**▲WARNING**

### Avviso

- ▶ Pericolo di incendio se il tostapane entra in contatto con materiale combustibile come tendine, tende, pareti, ecc.

### 33.2 Insieme della fornitura ed ispezione trasporto

Le Selection WK 2200 viene fornito standard con le seguenti componenti:

- Selection WK 2200
- Base
- Istruzioni d'uso

**HINWEIS****Indicazione**

- ▶ Controlli che la fornitura sia completa e non presenti danni visibili.
- ▶ Segnali immediatamente al spedizioniere, all'assicurazione e al fornitore una fornitura incompleta o danni dovuti ad un imballaggio insufficiente o al trasporto.

**33.3 Disimballaggio**

- Estragga l'apparecchio dal cartone e tolga il materiale d'imballaggio.

**33.4 Smaltimento dell'involucro**

L'involucro protegge l'apparecchio da danni dovuti al trasporto. I materiali per l'imballaggio sono stati selezionati in considerazione dell'ambiente e della tecnica di smaltimento e sono quindi riciclabili. Ricondurre l'imballaggio nel circuito materiali permette di risparmiare sulle materie prime e riduce la produzione di rifiuti. Smaltisca i materiali per l'imballaggio, che non sono più necessari, nei punti di raccolta presso le "aree ecologiche" per il sistema di riciclo.

**HINWEIS****Indicazione**

- ▶ Conservi, se possibile, l'imballaggio originale durante il periodo di garanzia, per poter reimballare adeguatamente l'apparecchio, in caso di necessità.

**33.5 Requisiti del luogo di posizionamento**

Per un funzionamento sicuro privo di errori dell'apparecchio, il punto di posizionamento dovrà soddisfare i seguenti presupposti:

- L'apparecchio deve essere appoggiato sopra una superficie piana e stabile.
- Non utilizzare l'apparecchio all'aperto.
- L'apparecchio non è previsto per il montaggio in una parete o in un armadio a muro.
- Non posizioni l'apparecchio nelle vicinanze di gas bollente o di un forno caldo.
- Scelga il luogo di posizionamento in modo tale, che i bambini non possano raggiungere le superfici calde dell'apparecchio.
- Durante il funzionamento, l'unità non deve essere collocata in un armadio.
- Non posizioni l'apparecchio in un ambiente caldo, bagnato o molto umido o nelle vicinanze di materiale infiammabile.
- Non posizionare l'apparecchio in prossimità di materiali infiammabili o esplosivi e / o gas infiammabili.

**33.6 Connessione elettrica**

Per un funzionamento sicuro e privo di errori dell'apparecchio, bisognerà considerare le seguenti indicazioni durante la connessione elettrica.

- Prima di connettere l'apparecchio, confronti i dati di connessione (tensione e frequenza) sulla targhetta di omologazione con quelli della rete elettrica. Questi dati dovranno corrispondere, affinché non si verifichino danni sull'apparecchio. In caso di dubbi, chiedi il tuo tecnico elettricista specializzato.
- La spina dovrà essere assicurata mediante un interruttore di protezione 16°.

- La connessione dell'apparecchio alla rete elettrica dovrà avvenire al con una prolunga lunga al massimo 3 metri, srotolata con una sezione di 1,5 mm<sup>2</sup>. L'utilizzo di prese multiple o di ciabatte è vietato a causa del pericolo d'incendio collegato all'uso di queste.
- Ci si assicuri che il cavo elettrico non sia danneggiato e che non venga posato sotto il Ice Master o sopra superfici calde o dai bordi taglienti.
- La sicurezza elettrica dell'apparecchio viene garantita solo se ci si connette ad un conduttore di terra installato in conformità alle disposizioni. Il funzionamento con una presa senza conduttore di terra è vietato. In caso di dubbio, faccia controllare l'installazione di casa mediante un tecnico elettricista specializzato.  
Il produttore non può essere considerato responsabile per danni, provocati da una conduttura di terra mancante o interrotta.

## 34 Costruzione e funzione

In questo capitolo riceverà indicazioni importanti sulla costruzione e sulla funzione dell'apparecchio.

### 34.1 Panoramica

1. Filtro
2. Beccuccio
3. Brocca
4. Base
5. Pannello di controllo
6. Display
7. Maniglia
8. indicatore della quantità d'acqua
9. Pulsante di apertura del coperchio
10. Coperchio

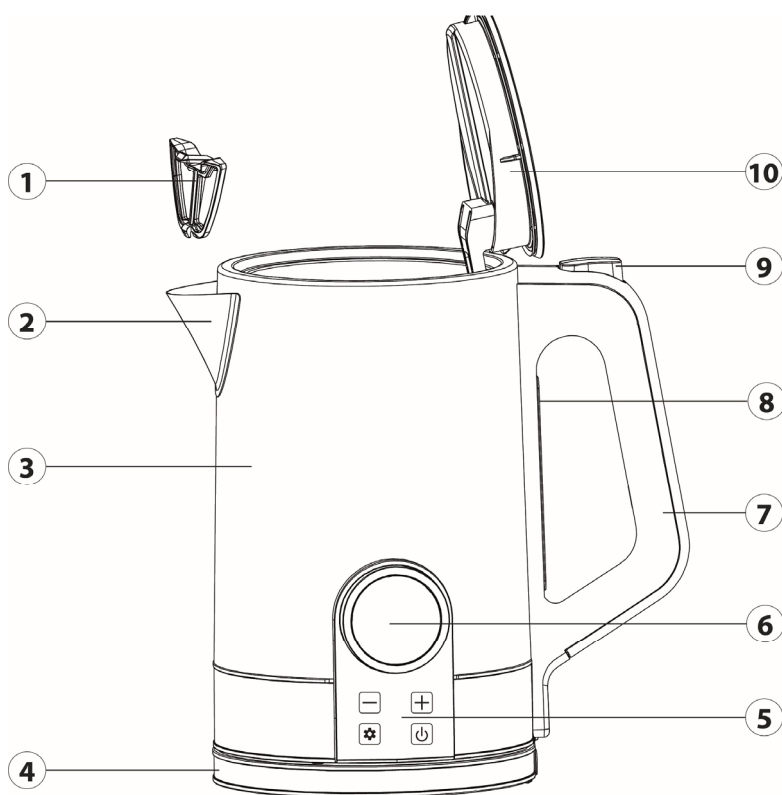

## 34.2 Comandi e display

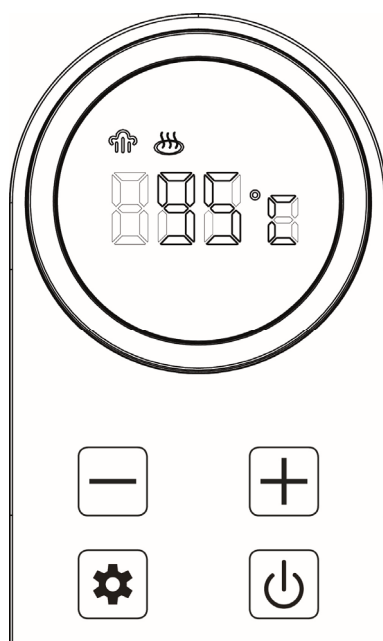

Il processo di cottura è stato avviato



La funzione di mantenimento in caldo è attivata



Tasto per diminuire la temperatura



Tasto per aumentare la temperatura



Pulsante per attivare la funzione di mantenimento in caldo



Pulsante per l'accensione/spegnimento e l'avvio

## 34.3 Targhetta di omologazione

La targhetta di omologazione con i dati di connessione e di potenza, si trova sul lato posteriore dell'apparecchio.

## 35 Costruzione e funzione

In questo capitolo riceverà indicazioni importanti sull'utilizzo dell'apparecchio. Osservi le indicazioni per evitare pericoli e danni.

### ▲ WARNUNG

### Avviso

- ▶ Non lasci l'apparecchio incustodito durante il suo funzionamento, per poter agire rapidamente, in caso di pericoli.

## 35.1 Prima di usare l'apparecchio la prima volta



Riempire l'apparecchio con acqua fredda fino alla marcatura massima. Bollire l'acqua e lasciare poi raffreddare l'apparecchio. Versare via l'acqua. Ripetere questa procedura 2x.

### HINWEIS

### Indicazione

- ▶ Non riempire l'apparecchio oltre la marcatura massima. Altrimenti dall'apparecchio potrebbe spruzzare fuori dell'acqua durante la cottura. Assicurarsi che il coperchio sia saldamente chiuso prima di mettere l'apparecchio sulla base.
- ▶ Non riempire l'apparecchio al di sotto della tacca minima, altrimenti l'apparecchio si esaurirà e si attiverà la protezione contro il surriscaldamento.
- ▶ Per selezionare tra °C e °F, tenere premuto il  pulsante per un istante.
- ▶ Se si solleva la caraffa durante il processo di cottura, il processo di cottura o di mantenimento in caldo si interrompe.

## 35.2 Avvio rapido a 100 °C

Per far bollire l'acqua direttamente a 100 °C, riempire la caraffa d'acqua e premere il tasto . Il processo di ebollizione inizia immediatamente. Il processo di ebollizione inizia immediatamente. Il processo di ebollizione può essere interrotto in qualsiasi momento premendo il tasto .



## 35.3 Uso

Sollevarre la caraffa dalla base e aprire il coperchio. Riempire acqua nella brocca. Riposizionare quindi l'apparecchio sulla base e inserire la spina di rete in una presa adeguata.

Il display si accende. Dopo 3 minuti di inattività, l'unità passa automaticamente alla modalità standby.

Premere un pulsante qualsiasi per riattivare il display.



Impostare la temperatura desiderata con i tasti  / .

Per avviare il processo di cottura, premere il tasto - . Il simbolo -  si accende.

### HINWEIS

### Indicazione

- T Impostazioni delle temperature:
  - Temperatura acqua a 40-60 °C per la preparazione di pappe per neonati
  - Temperatura acqua a 70-80 °C per tipi di tè delicati (tè verde/bianco)
  - Temperatura acqua a 90-95 °C per caffè istantaneo o minestre istantanee
  - Temperatura acqua a 100 °C per tè nero/tè alle erbe
- Mantenersi alle temperature raccomandate sulla confezione del tè..

Durante il processo di cottura, il display visualizza la temperatura attuale dell'acqua. Se si preme il tasto  o  durante il processo di ebollizione, viene visualizzata la temperatura precedentemente impostata.

Quando l'acqua ha raggiunto la temperatura desiderata, vengono emessi tre segnali acustici e il  simbolo si spegne. Il display visualizza la temperatura impostata.

È possibile interrompere il processo di cottura in qualsiasi momento premendo il pulsante .

Estrarre la caraffa dalla base. Versare l'acqua bollente attraverso il beccuccio in un recipiente qualsiasi.

Scollegare la spina dalla presa di corrente quando l'apparecchio non è in uso.

### HINWEIS

### Indicazione

- Se si imposta una temperatura inferiore a quella attuale, l'apparecchio emette tre segnali acustici per indicare che la temperatura attuale è superiore a quella impostata.



**▲ WARNUNG****Pericolo di scottatura**

- ▶ Fare attenzione quando si versa l'acqua calda e non aprire il coperchio durante il trasferimento.

**35.4 Funzione Mantieni caldo**

Subito dopo aver impostato la temperatura desiderata, premere il tasto Mantieni caldo



. Una volta che l'apparecchio ha raggiunto la temperatura desiderata, vengono emessi tre segnali acustici e l'apparecchio inizia l'operazione per mantenere caldo. Il simbolo -  si accende continuamente. Terminare l'operazione per mantenere caldo tramite il tasto  o il tasto .

Se si dimentica di attivare la funzione di mantenimento del calore prima della cottura, è comunque possibile attivarla durante la cottura premendo il pulsante .

**HINWEIS****Indicazione**

- ▶ Se non terminate la funzione Mantieni caldo, l'apparecchio automaticamente si spegne dopo 2 ore.
- ▶ Non è possibile attivare la funzione di mantenimento del calore con un'impostazione di temperatura di 95 °C e 100

**36 Pulizia e cura**

In questo capitolo riceverà indicazioni importanti sulla pulizia e la cura dell'apparecchio. Osservi le indicazioni per evitare danni dovuti ad una erronea pulizia dell'apparecchio e per assicurare un funzionamento senza inconvenienti.

**36.1 Indicazioni di sicurezza****▲ VORSICHT****Attenzione**

Osservi le seguenti indicazioni di sicurezza, prima di procedere con la pulizia dell'apparecchio:

- ▶ L'apparecchio Selection WK 2200 dovrà essere pulito regolarmente e residui di calce dovranno essere rimossi.
- ▶ Spenga l'apparecchio Selection WK 2200 prima della pulizia ed estraiga la spina dalla presa a muro.
- ▶ Non utilizzi detersivi aggressivi o abrasivi e non utilizzi solventi.
- ▶ Non utilizzi oggetti duri per grattare via i residui incrostati.
- ▶ Non immergere nell'acqua la brocca, la base e il cavo di alimentazione!

**36.2 La pulizia****◆ Brocca e base**

- Pulire la brocca con un panno umido.

### 36.3 Decalcificazione

- A seconda della durezza dell'acqua, si consiglia di decalcificare l'apparecchio una volta ogni due settimane.
- Riempire la caraffa con acqua e un decalcificante commerciale. Eseguire il processo di bollitura come descritto nel capitolo 35.1. Dopo il processo di decalcificazione, sciacquare la caraffa con acqua fresca ed eseguire un processo di ebollizione con acqua fresca.

#### **HINWEIS**

#### Indicazione

- Una decalcificazione del suo apparecchio Selection WK 2200 riduce il consumo di corrente elettrica ed allunga la durata del suo apparecchio.

### 37 Eliminazione malfunzionamenti

In questo capitolo riceverà indicazioni importanti sulla localizzazione di malfunzionamenti e sulla loro eliminazione. Osservi le indicazioni per evitare pericoli e danni.

#### **▲ VORSICHT**

#### Attenzione

- Riparazioni su apparecchi elettrici dovranno essere eseguiti soltanto da personale specializzato, addestrato dal produttore.
- Con riparazioni inadeguate possono verificarsi gravi pericoli per l'utilizzatore e danni sull'apparecchio.

<b>Problema</b>	<b>Causa</b>	<b>Soluzione</b>
L'apparecchio si spegne prima che l'acqua bolla o raggiunge la temperatura desiderata.	Il vaso è troppo calcificato.	Eseguire la decalcificazione.
L'unità non si spegne.	Il coperchio non è chiuso correttamente.	Chiudere correttamente il coperchio.
L'unità non può essere accesa.	L'apparecchio non si è ancora raffreddato correttamente. È stata attivata la protezione contro il surriscaldamento, ad esempio perché l'acqua nella caraffa è troppo poca.	Rimuovere la caraffa dalla base e lasciarla raffreddare per almeno 20 minuti. Dopodiché, è possibile versare nuovamente l'acqua e utilizzare l'apparecchio.



---

## 38 Smaltimento dell'apparecchio obsoleto



Apparecchi elettrici ed elettronici obsoleti contengono spesso ancora materiali preziosi. Essi contengono però anche sostanze nocive, che erano necessarie per il loro funzionamento e la loro sicurezza. Questi possono nuocere alla salute umana o all'ambiente se vengono gettati tra i rifiuti non riciclabili o in caso di un trattamento errato. Per questo eviti assolutamente di gettare il suo apparecchio obsoleto nella spazzatura non riciclabile.

### HINWEIS

### Indicazione

- ▶ Si serva dell'area ecologica realizzata nel suo comune di residenza, per la consegna ed il riciclo di apparecchi elettrici o elettronici obsoleti. Si informi eventualmente presso il Suo comune, il Suo servizio di nettezza urbana o presso il suo rivenditore.
- ▶ Si assicuri, che il suo apparecchio obsoleto venga stoccato a prova di bambini, fino al momento della sua rimozione.

## 39 Garanzia

Per questo prodotto può contare su una garanzia di 24 mesi a partire dalla data di acquisto per vizi relativi a errori di produzione o difetti del materiale. La nostra garanzia è valida per la Germania, l'Austria e l'Olanda. Per tutti gli altri Paesi la invitiamo a contattarci. È fatto salvo il suo diritto di avvalersi della garanzia ai sensi del §437 e seguenti del codice civile (BGB). Per l'esercizio dei diritti di garanzia previsti per legge lei non dovrà sostenere alcun costo. La garanzia non copre i danni derivanti dal trattamento o dall'utilizzo non appropriato e vizi che influiscono in modo minimo sul funzionamento o sul valore dell'apparecchio. Inoltre, sono esclusi dalla garanzia le parti soggette a usura, i danni dovuti al trasporto, nella misura in cui non siamo chiamati a risponderne, e i danni derivanti da riparazioni non da noi effettuate. Questo apparecchio è costruito ed è idoneo, anche dal punto di vista delle prestazioni, all'uso privato (domestico). L'utilizzo a scopo commerciale è contemplato ai termini di garanzia, se per entità è paragonabile all'utilizzo a scopo privato. Non è altrimenti destinato all'uso commerciale. Una volta accolto il reclamo, decideremo a nostra scelta se riparare l'apparecchio oppure sostituirlo. I vizi devono essere segnalati entro 14 giorni dalla consegna. Sono escluse ulteriori pretese. Per far valere il suo diritto a usufruire della garanzia, la invitiamo a contattarci prima di rispedire l'apparecchio (sempre con lo scontrino di acquisto). I nostri dati di contatto ("Garante") sono indicati all'inizio delle istruzioni d'uso.

---

## 40Dati tecnici

Apparecchio	Selection WK 2200
N. articolo	1887
Dati connessione	220–240 V~, 50/60 Hz
Potenza assorbita	1850-2200 W
Misure esterne (L/H/P)	240 x 250 x 160 mm
Peso netto	1,4 kg
Capacità	1,7 L

---

# Manual del usuario

## Selection WK 2200



Ref. 1887

---

## 41 Generalidades

Lea atentamente la información contenida en este manual para familiarizarse rápidamente con el aparato y poder utilizar sus funciones en toda su capacidad. Su aparato le servirá durante muchos años si lo trata y conserva adecuadamente. Le deseamos una gran satisfacción durante el uso.

### 41.1 Información acerca de este manual

El manual de instrucciones forma parte integrante del Selection WK 2200 y le proporciona instrucciones importantes para la puesta en marcha, la seguridad, el uso previsto y la conservación del aparato. El manual del usuario debe guardarse siempre a mano, cerca del aparato.

Debe ser leído y utilizado por la persona encargada de:

- la puesta en marcha • operación
- resolución de fallas y/o • limpieza del aparato.

Guarde este manual de instrucciones en un lugar seguro y facilítelo a las terceras personas que vayan a utilizarlo en el futuro.

### 41.2 Advertencias

En el presente manual se utilizan las siguientes advertencias:

**▲GEFAHR**

#### Peligro

**Una advertencia de este nivel de peligro designa una situación peligrosa.**

Si la situación peligrosa no se evita, puede causar la muerte o lesiones graves.

- ▶ Siga las instrucciones que designa esta advertencia para evitar el peligro de muerte o de lesiones graves a personas.

**▲WARNING**

#### Advertencia

**Una advertencia de este nivel de peligro designa una posible situación peligrosa.**

Si la situación de peligro no se evita, puede conducir a lesiones graves.

- ▶ Siga las instrucciones que designa esta advertencia para evitar lesiones a personas.

**▲VORSICHT**

#### Precaución

**Una advertencia de este nivel de peligro designa una posible situación peligrosa.**

Si la situación de peligro no se evita, puede conducir a lesiones de gravedad moderada a leve.

- ▶ Siga las instrucciones que designa esta advertencia para evitar lesiones a personas.

**HINWEIS**

#### Nota

Esta indicación proporciona información adicional que facilitará el manejo de la máquina.

---

### 41.3 Limitación de responsabilidad

La información técnica contenida, datos e indicaciones contenidos en el presente manual para la instalación, operación y conservación se corresponden con los últimos avances técnicos en el momento de la impresión y se publican teniendo en cuenta nuestra experiencia y conocimientos hasta ese momento. Por este motivo no nos hacemos responsables de las indicaciones, ilustraciones o descripciones contenidas en el presente manual del usuario. El fabricante no se hace responsable de los daños causados por:

- desobedecimiento de las instrucciones
- uso indebido
- reparaciones indebidas
- modificaciones técnicas, modificaciones del aparato
- uso de piezas de repuesto no autorizadas

No se recomienda realizar modificaciones en el aparato y no están cubiertas por la garantía. Las traducciones se realizan a nuestro buen saber y entender. No nos hacemos responsables de ningún error de traducción, incluso si la traducción hubiera sido realizada por nosotros o por orden nuestra. Por tanto, sólo el texto original en alemán tendrá carácter vinculante.

### 41.4 Derechos de autor (copyright)

Esta documentación está protegida por los derechos de autor.

CASO GmbH se reserva todos los derechos, incluida la reproducción fotomecánica, la publicación y distribución mediante procedimientos especiales (p.ej. procesamiento de datos, soporte de datos y redes de datos), ya sea en su totalidad o en parte.

Válido salvo errores de contenido y modificaciones técnicas

## 42 Seguridad

En este capítulo obtendrá importantes instrucciones de seguridad sobre la manipulación del aparato. Este aparato cumple la normativa de seguridad vigente. No obstante, el uso indebido puede causar lesiones a personas y daños materiales.

### 42.1 Uso previsto

Este aparato está previsto únicamente para el uso doméstico.

El aparato está concebido para cocer agua. El dispositivo no ha de ser utilizado para cocer café, té, productos químicos o alcohol. Este aparato ha sido diseñado para su uso doméstico o para usos similares, como por ejemplo, en cocinas para empleados de tiendas, oficinas u otros ámbitos comerciales, en explotaciones agrícolas, por clientes de hoteles, moteles u otras instalaciones residenciales, en pensiones con desayuno.

Cualquier otro uso no se adecúa a su uso original.

Cualquier otro uso distinto al aquí previsto se considera un uso indebido del aparato.

**⚠️ WARNUNG****Advertencia****Peligro ante el uso no conforme a lo previsto.**

El uso indebido del aparato o cualquier uso distinto al uso previsto puede entrañar peligro.

- ▶ Utilice el aparato exclusivamente para su uso previsto
- ▶ Los procedimientos descritos en el manual de instrucciones deben obedecerse.

Queda excluida cualquier reclamación de garantía debido a daños derivados del uso no conforme a lo previsto. La responsabilidad recae exclusivamente en el usuario.

**42.2 Instrucciones generales de seguridad****HINWEIS****Nota**

Para una manipulación segura del aparato, observe las siguientes instrucciones generales de seguridad:

- ▶ Lea todas las instrucciones cuidadosamente.
- ▶ Utilice el equipo únicamente para el uso previsto.
- ▶ Este aparato está destinado para el uso doméstico.
- ▶ Antes de utilizar el aparato debe revisarlo para detectar posibles daños. Si el aparato presenta daños, no lo ponga en marcha.
- ▶ Si el cable de alimentación está dañado deberá avisar al servicio técnico para que lo sustituya.
- ▶ Este dispositivo no está diseñado para ser utilizado por personas con capacidades físicas, sensoriales o mentales limitadas o falta de experiencia y / o conocimiento (incluidos los niños), a menos que sean supervisados por una persona responsable de su seguridad o de que hayan recibido instrucciones de esta sobre como usar el dispositivo y de que hayan entendido los riesgos resultantes.
- ▶ Mantenga el aparato y el cable de alimentación fuera del alcance de los niños.
- ▶ Las tareas de limpieza y mantenimiento no deben ser realizadas por niños.
- ▶ Los niños no deben jugar con el aparato.
- ▶ No deje el aparato sin vigilancia durante el funcionamiento.

- ▶ El dispositivo debe utilizarse solamente con la base suministrada. La base no ha de utilizarse para ningún otro propósito.
- ▶ Desconecte el cable de alimentación si no hay agua en la unidad, antes de llenarla, antes de mover el aparato y antes de limpiarlo.
- ▶ Deje que la unidad se enfríe antes de limpiarla.
- ▶ Utilice exclusivamente piezas de repuesto y accesorios autorizados por el fabricante para evitar así un posible peligro de incendio, para evitar descargas eléctricas o algún tipo de lesión.
- ▶ Calentar el aparato sin agua, puede dañar el dispositivo.
- ▶ En caso de que haya operado el aparato accidentalmente con poca o sin agua, retire el cable de alimentación y deje que el aparato se enfríe durante al menos 15 minutos.
- ▶ No coloque el aparato al revés. La tapa no se sella totalmente, por lo que puede salir vapor durante la cocción. El dispositivo puede gotear si se invierte.
- ▶ Por razones de seguridad, el dispositivo no ha de utilizarse directamente después de un proceso de cocción. Espere hasta que se enfríe el aparato antes de empezar nuevamente un proceso de cocción.
- ▶ Sostenga el aparato por el mango.
- ▶ La reparación del aparato sólo debe ser realizada por el servicio técnico autorizado por el fabricante. De lo contrario, la garantía quedará anulada en caso de sufrir daños. Las reparaciones incorrectas pueden causar riesgos significativos para el usuario.
- ▶ Los componentes defectuosos solo deben ser sustituidos por piezas de repuesto originales. Sólo en este tipo de componentes se asegura el cumplimiento de los requisitos de seguridad.
- ▶ **GUARDE ESTAS INSTRUCCIONES.**

---

### 42.3 Peligro de quemaduras

**▲WARNING****Advertencia**

La unidad y el agua calentada en el dispositivo pueden calentarse mucho.

**Observen las siguientes indicaciones de seguridad para evitar quemarse o escaldarse a si mismo o a otras personas:**

- ▶ ¡Durante la cocción se produce vapor caliente! No toque la boquilla ni abra la tapa del aparato durante y directamente después de la cocción.
- ▶ Tenga cuidado de que no tocar el vapor caliente que pueda salir del aparato.
- ▶ Vierta el agua caliente lentamente y con cuidado. ¡Peligro de quemaduras!
- ▶ No mueva el aparato cuando esté encendido.
- ▶ Para evitar quemaduras, tenga cuidado al mover la jarra con agua caliente.
- ▶ Asegúrese siempre que la tapa esté firmemente cerrada y no abra la tapa mientras el agua está hirviendo para evitar quemaduras.
- ▶ No llene el dispositivo por sobre la marca "Max" (1,7 l).
- ▶ No llene demasiado el aparato, de lo contrario, puede salpicar agua caliente hacia fuera.
- ▶ El uso indebido de la máquina puede causar graves quemaduras. Maneje este elemento con cuidado.
- ▶ No toque la jarra directamente después del uso. El calor restante puede causar quemaduras.



---

## 42.4 Peligro de electrocución



**GEFAHR**

Peligro de muerte por electrocución

**El contacto con cables o componentes energizados implica peligro de muerte.** Tenga presentes las siguientes instrucciones de seguridad para evitar el peligro de electrocución:

- ▶ El aparato no puede utilizarse si el cable de alimentación o el enchufe presentan daños, si no funciona correctamente o se ha caído y sufrido daños. Si el cable de alimentación o el enchufe resultan dañados, éstos deben ser sustituidos por el fabricante o su distribuidor, con el fin de evitar daños.
- ▶ Nunca abra la carcasa del aparato. Si toca cualquier conexión energizada y cambia la disposición del cableado eléctrico o el diseño mecánico existe peligro de electrocución. Además, pueden producirse fallos de funcionamiento en el aparato.
- ▶ Peligro
- ▶ La carcasa, el cable y/o el enchufe jamás deberán entrar en contacto con el agua para evitar electrocuciones.
- ▶ Evite salpicar agua sobre el cable de alimentación.

## 43 Puesta en marcha

Este capítulo incluye algunos consejos importantes acerca de la puesta en marcha del aparato. Observe dichos consejos para evitar peligros y daños.

### 43.1 Instrucciones de seguridad



**WARNUNG**

Advertencia

- ▶ Los materiales de embalaje no deben utilizarse como juguetes. Peligro de asfixia.

### 43.2 Ámbito de suministro e inspección de transporte

El Selection WK 2200 incluye los siguientes componentes de fábrica:

- Selection WK 2200
- Base
- Manual del usuario



**HINWEIS**

Nota

- ▶ Verifique la integridad del suministro y revíselo para detectar daños visibles.

**HINWEIS****Nota**

- ▶ Si detectara cualquier falta o daños en el suministro debidos a un embalaje defectuoso o al transporte debe informar de inmediato al transportista, a la aseguradora y al proveedor.

**43.3 Desembalaje**

Para desembalar el aparato, sáquelo de la caja y retire el material de embalaje.

**43.4 Eliminación del embalaje**

El embalaje protege al aparato frente a daños ocasionados por el transporte. Los materiales de embalaje han sido seleccionados con una filosofía respetuosa con el medio ambiente e idónea a efectos de una correcta eliminación y, por tanto, son reciclables. La devolución del embalaje al ciclo de material ahorra materia prima y reduce la generación de residuos. Por tanto, deposite los materiales de embalaje que no necesite en los puntos de recogida "punto verde".

**HINWEIS****Nota**

- ▶ Si fuera posible, conserve el embalaje original durante el periodo de garantía para poder embalar el aparato adecuadamente en caso de que requiera hacer uso de la garantía.

**43.5 Requisitos que debe reunir el lugar de montaje**

Para garantizar el funcionamiento seguro y correcto del aparato, el lugar de colocación debe cumplir los siguientes requisitos:

- El aparato debe colocarse sobre una superficie llana y estable.
- No utilice el aparato en exteriores.
- El aparato no es apto para su encastrado en una pared o en un armario empotrado.
- No ponga en marcha el aparato cuando esté cerca de gas caliente o un horno.
- Elija el montaje de manera que los niños no puedan obtener en el dispositivo.
- La unidad no debe colocarse en un armario durante el funcionamiento.
- No instale la unidad en un entorno cálido, húmedo o muy húmedo o cerca de materiales combustibles.
- No coloque el aparato cerca de material inflamable ni de explosivos ni de gases inflamables.

**43.6 Conexión eléctrica**

Para que el aparato funcione con seguridad y correctamente debe observar las siguientes indicaciones al establecer la conexión eléctrica:

- Antes de conectar el aparato, compare los datos de conexión (tensión y frecuencia) de la placa de especificaciones con las de la red eléctrica doméstica. Estos datos deben coincidir para evitar daños en el aparato.
- En caso de duda, consulte a su servicio técnico eléctrico.

- La toma de alimentación debe estar provista de un fusible protector de 16A.
- La conexión del aparato a la red eléctrica debe realizarse mediante un cable alargador arrollado, de 3 metros de longitud como máximo y una sección recta de 1,5 mm<sup>2</sup>. El uso de regletas de conexiones o ladrones con varias tomas está prohibido, por el peligro de incendio.
- Asegúrese de que el cable de alimentación no resulta dañado y que no se tiende bajo el horno ni sobre superficies calientes o de bordes afilados.
- La seguridad eléctrica del aparato solo se asegurará si se conecta un sistema de protección frente a sobrecargas. Está prohibido conectar el aparato a una toma de alimentación desprotegida. En caso de duda, avise al electricista autorizado para que revise la instalación doméstica. El fabricante no se hace responsable de los daños ocasionados por falta de protección o protección interrumpida.

## 44 Estructura y funciones

Este capítulo incluye algunos consejos importantes acerca de la estructura y el funcionamiento del aparato.

### 44.1 Sinopsis

1. Filtro
2. Boquilla
3. Jarra
4. Base
5. panel de control
6. pantalla
7. Asa
8. indicador de cantidad de agua
9. Botón para abrir la tapa
10. Tapa

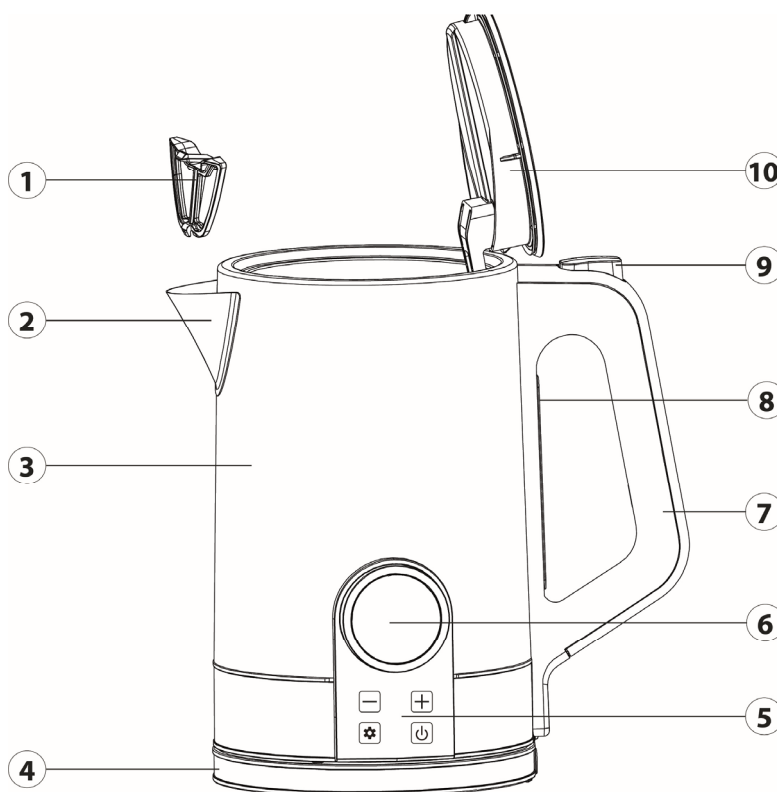

## 44.2 Controles y visualización

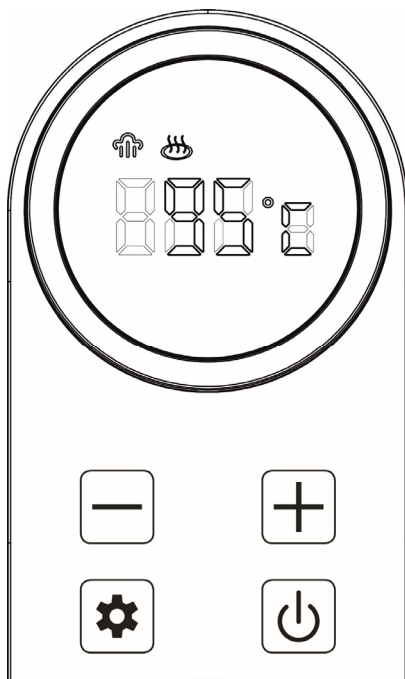



 Se ha iniciado el proceso de cocción

 La función Mantener caliente está activada

 Botón para reducir la temperatura

 Botón para aumentar la temperatura

 Botón para activar la función de mantenimiento del calor

 Botón de encendido/apagado y arranque

## 44.3 Placa de especificaciones

La placa de especificaciones con los datos de conexión y de potencia se encuentra en la parte trasera del aparato.

## 45 Operación y funcionamiento

Este capítulo incluye algunos consejos importantes acerca de la operación y el funcionamiento del aparato. Observe dichos consejos para evitar peligros y daños.

### ⚠️ WARNUNG

### Advertencia

- ▶ No deje el aparato sin vigilancia durante el funcionamiento para poder reaccionar rápidamente ante los peligros.

### 45.1 Antes del primer uso



Llene el aparato con agua fría hasta la marca máxima. Hierva el agua y deje a continuación que el aparato se enfríe. Bote el agua. Repita el proceso 2x.

### HINWEIS

### Nota

- ▶ No llene el dispositivo por sobre la marca "Max". De lo contrario, el agua podría salir proyectada del aparato durante el proceso de cocción. Asegúrese de que la tapa esté bien cerrada antes de colocar el aparato sobre la base.
- ▶ No llene el aparato por debajo de la marca mínima, de lo contrario el aparato funcionará en seco y se activará la protección contra sobrecalentamiento.
- ▶ Para seleccionar entre °C y °F, mantenga pulsado el  botón durante un momento.
- ▶ Si levanta la jarra durante el proceso de cocción, el proceso de cocción o de mantenimiento del calor se detiene.

## 45.2 Inicio rápido a 100 °C

Para hervir agua directamente a 100 °C, llene la jarra con agua y pulse el botón -  . El proceso de ebullición se inicia inmediatamente. Puede detener el proceso de ebullición en cualquier momento pulsando el botón  .

## 45.3 Cómo usar



Levante la jarra de la base y abra la tapa. Llena la jarra con agua.

A continuación, vuelva a colocar el aparato sobre la base y enchufe la clavija de red a una toma de corriente adecuada.

La pantalla se ilumina. Transcurridos 3 minutos sin que se produzca ninguna acción, el aparato pasa automáticamente al modo de espera.

Pulse cualquier botón para reactivar la pantalla.

Ajuste la temperatura deseada con los botones  /  .

Para iniciar el proceso de cocción, pulse el botón -  . El símbolo -  se ilumina.

### HINWEIS

### Nota

► Ajustes de temperatura:



Temperatura del agua de 40 a 60 °C para preparar papillas infantiles

Temperatura del agua a 70-80 °C para tipos de té sensibles (té verde/blanco)

Temperatura del agua a 90-95 °C para café instantáneo o sopas instantáneas

Temperatura del agua a 100 °C para té negro/infusiones

► Observe la recomendación de temperatura que figura en el envase de té.

Durante el proceso de cocción, verá la temperatura actual del agua en la pantalla. Si pulsa el botón  o  durante el proceso de ebullición, verá la temperatura ajustada anteriormente.

Cuando el agua haya alcanzado la temperatura deseada, sonarán tres pitidos y el símbolo  se apagará. La pantalla muestra la temperatura ajustada.

Puede detener el proceso de cocción en cualquier momento pulsando el botón  .

Retire la jarra de la base. Vierta el agua hirviendo a través de la boquilla en cualquier recipiente.

Desconecte el enchufe de la toma de corriente cuando no utilice el aparato.

### HINWEIS

### Nota

► Si ajusta una temperatura inferior a la actual, el aparato emite tres pitidos para indicar que la temperatura actual es superior a la ajustada.





### ⚠ WARNUNG

### ¡Peligro de quemaduras!

► Tenga cuidado al verter el agua caliente y no abra la tapa trasvasarla.

---

## 45.4 Función para mantener el agua caliente

Pulse nada más ajustar la temperatura seleccionada la tecla para mantener el agua caliente . Cuando la máquina haya alcanzado la temperatura deseada, sonarán 3 pitidos y la máquina iniciará el proceso de mantenimiento de calor. El símbolo -  se enciende de forma permanente. Finalice el proceso de mantenimiento de calor pulsando las teclas  o . Si olvida activar la función de mantenimiento del calor antes de cocinar, puede activarla durante la cocción pulsando el botón .

### HINWEIS

### Nota

- ▶ Si no finaliza la función para mantener el agua caliente, la máquina se apagará automáticamente en 2 horas.
- ▶ No puede activar la función de mantenimiento del calor con un ajuste de temperatura de 95 °C y 100 °C.

## 46 Limpieza y conservación

Este capítulo incluye algunos consejos importantes acerca de la limpieza y la conservación del aparato. Tenga presentes las instrucciones y daños por limpieza incorrecta del aparato y asegúrese de que el aparato funciona sin errores.

### 46.1 Instrucciones de seguridad.

#### ▲ VORSICHT

### Precaución

Tenga presentes las siguientes instrucciones de seguridad antes de comenzar a limpiar el aparato:

- ▶ El aparato ha de limpiarse regularmente y se han de eliminar los residuos de cal.
- ▶ Antes de limpiar el aparato, desconéctelo de la red de alimentación eléctrica y si no está siendo utilizado, desconéctelo de la toma igualmente.
- ▶ No utilice limpiadores agresivos ni disolventes.
- ▶ No elimine la suciedad incrustada mediante el uso de la fuerza, utilizando objetos duros.
- ▶ La jarra, la base y el cable de alimentación no deben sumergirse en el agua!

### 46.2 Limpieza

#### ◆ Jarra y base

Limpie la jarra con un paño húmedo.

### 46.3 Eliminación de cal

En función del grado de dureza del agua debería eliminar la cal de la máquina una vez cada dos semanas. Llene la jarra con agua y un desincrustante comercial. Lleve a cabo el proceso de ebullición tal y como se describe en el capítulo 45.1. Después del proceso

de descalcificación, enjuague la jarra con agua fresca y lleve a cabo un proceso de ebullición con agua fresca.

### HINWEIS

### Nota

- Descalcificar la tetera regularmente reduce el gasto de electricidad y alarga la vida del Selection WK 2200.

## 47 Resolución de fallas

Este capítulo incluye algunos consejos importantes acerca de la localización y resolución de fallos del aparato. Observe dichos consejos para evitar peligros y daños.

### 47.1 Instrucciones de seguridad

#### ▲VORSICHT

### Precaución

- Las reparaciones de aparatos eléctricos y electrónicos sólo deben realizarse por personal técnico autorizado e instruido por el fabricante.
- Una reparación indebida podría poner en grave peligro al usuario y causar daños en el aparato.

Problema	Causa	Solución
El aparato se apaga antes de que el agua hierva o alcance la temperatura deseada.	La olla está demasiado calcificada.	Llevar a cabo la descalcificación.
El aparato no se apaga.	La tapa no está bien cerrada.	Cierre bien la tapa.
El aparato no puede encenderse.	El aparato aún no se ha enfriado correctamente. Se ha activado la protección contra sobrecalentamiento, por ejemplo porque hay muy poca agua en la jarra.	Retire la jarra de la base y déjela enfriar durante al menos 20 minutos. Pasado ese tiempo, se puede volver a verter agua y utilizar el aparato.

## 48 Eliminación del aparato usado

Los productos eléctricos y electrónicos usados contienen materiales reutilizables. No obstante, también contienen materiales nocivos, necesarios para su funcionamiento y seguridad. En la basura doméstica, o ante la manipulación indebida, puede ponerse en peligro la salud humana y el medio ambiente. Por tanto, no debe depositar su aparato usado en ningún caso junto con la basura doméstica



**HINWEIS****Nota**

- ▶ Utilice el puesto de recogida más cercano para devolver y reciclar los aparatos electrónicos usados. Infórmese, si fuera preciso, en su ayuntamiento, en el servicio de recogida de basura o en su distribuidor.
- ▶ Guarde su aparato usado, protegido frente al acceso de los niños, para su eliminación.

## 49Garantía

Para este producto, ofrecemos a partir de la fecha de compra una garantía de 24 meses por defectos atribuibles a errores de fabricación o materiales. Nuestra garantía tiene validez en Alemania, Austria y los Países Bajos. Para todos los demás países, por favor contáctenos.

Sus derechos de garantía legales según el art. 437 ss. CC no se verán afectados. La reclamación de sus derechos legales por defectos no entraña costes para usted. La garantía no incluye daños causados por manejo o uso inadecuado del dispositivo, o defectos que solo afecten levemente la función o el valor del mismo. Además, quedan excluidos de la garantía las piezas de desgaste, los daños de transporte, en la medida en que no seamos responsables de ellos, así como los daños causados por reparaciones no realizadas por nosotros. En términos de rendimiento, este dispositivo está diseñado y concebido para uso no profesional (uso doméstico). Cualquier uso profesional solo está cubierto por la garantía en la medida en que sea equiparable a un uso no profesional. No está destinado a un uso profesional más amplio. En el caso de reclamaciones justificadas, a nuestra discreción, repararemos el dispositivo defectuoso o lo cambiaremos por uno nuevo. Los defectos evidentes deben comunicarse dentro de los 14 días posteriores a la entrega. Queda excluido cualquier otro tipo de reclamación. Para hacer uso de su derecho de garantía, le rogamos que nos contacte antes de devolver el dispositivo (¡siempre con el comprobante de compra!). Encontrará nuestros datos de contacto ("garantes") al principio de estas instrucciones de uso.

## 50Datos técnicos

Denominación	Selection WK 2200
Nº de art.	1887
Conexión	220–240 V~, 50/60 Hz
Consumo de potencia	1850-2200 W
Dimensiones exteriores (An/H/P)	240 x 250 x 160 mm
Peso neto	1,4 kg
Capacidad	1,7 L



---

# Originele Gebruiksaanwijzing

## Selection WK 2200



Artikelnummer 1887

---

## 51 Gebruiksaanwijzing

### 51.1 Algemeen

Lees de hier vermelde informatie, zodat u snel vertrouwd raakt met uw apparaat en al zijn functies in volle omvang kunt gebruiken. U heeft jaren lang plezier van uw apparaat als u hem vakkundig behandelt en onderhoudt. Wij wensen u veel plezier met het gebruik.

### 51.2 Informatie over deze gebruiksaanwijzing

Deze gebruiksaanwijzing is onderdeel van de Selection WK 2200 (vanaf hier 'apparaat' genoemd) en geeft u belangrijke aanwijzingen voor de ingebruikname, de veiligheid, het doelgerichte gebruik en het onderhoud van het apparaat. De gebruiksaanwijzing moet altijd bij het apparaat voorhanden zijn en voor iedereen te lezen en te gebruiken die met de

• Ingebruikname • bediening • oplossing van een storing en/of • reiniging van het apparaat belast is.

Bewaar deze gebruiksaanwijzing en geef hem samen met het apparaat door aan een eventuele volgende eigenaar.

### 51.3 Waarschuwingsinstructies

In deze gebruiksaanwijzing worden de volgende waarschuwingsinstructies gebruikt:



**GEFAHR**

#### Gevaar

**Een waarschuwing van dit gevarenniveau duidt op een dreigende, gevaarlijke situatie.**

Indien de gevaarlijke situatie niet vermeden wordt, leidt deze tot de dood of zware verwondingen.

► De aanwijzingen van deze waarschuwingsinstructie opvolgen om het gevaar van dood of zware verwondingen bij personen te voorkomen.



**WARNING**

#### Waarschuwing

**Een waarschuwing van dit gevarenniveau duidt op een mogelijk gevaarlijke situatie.**

Indien de gevaarlijke situatie niet vermeden wordt, kan dit tot zware verwondingen leiden.

► De aanwijzingen van deze waarschuwingsinstructie opvolgen om verwondingen bij personen te voorkomen.



**VORSICHT**

#### Voorzichtig

**Een waarschuwing van dit gevarenniveau duidt op een mogelijk gevaarlijke situatie.**

Indien de gevaarlijke situatie niet vermeden wordt, kan dit tot lichte of matige verwondingen leiden.

► De aanwijzingen van deze waarschuwingsinstructie opvolgen om verwondingen bij personen te voorkomen.

Een tip duidt op extra informatie, die de omgang met het apparaat lichter maakt.

## 51.4 Aansprakelijkheid

Alle in deze gebruiksaanwijzing aanwezige technische informatie, gegevens en instructies voor installatie, ingebruikname en onderhoud beantwoorden aan de laatste stand bij het in druk gaan en vinden plaats met inachtneming van onze tot nu toe opgedane ervaringen en kennis naar eer en geweten.

Aan de informatie, afbeeldingen en beschrijvingen in deze gebruiksaanwijzingen kunnen geen rechten worden ontleend. De fabrikant is niet aansprakelijk voor schade op grond van:

- Niet-naleving van de gebruiksaanwijzing
- Niet volgens de voorschriften geldend gebruik
- Ondeskundige reparaties
- Technische veranderingen, modificaties van het apparaat
- Toepassing van niet goedgekeurde onderdelen

Modificaties van het apparaat worden niet aanbevolen en vallen niet onder de garantie. Vertalingen worden naar beste weten uitgevoerd. Wij zijn niet verantwoordelijk voor vertaalfouten, ook niet in het geval dat de vertaling door ons of in opdracht van ons is gemaakt. Bindend blijft alleen de oorspronkelijke Duitse tekst.

## 51.5 Auteurswet

Dit documentatiemateriaal is auteursrechtelijk beschermd.

Alle rechten, ook die van de fotomechanische reproductie, de verveelvoudiging en de verbreiding door bijzondere handelswijzen (bijvoorbeeld gegevensverwerking, informatiedragers en datanetwerken), ook ten dele, zijn de firma CASO GmbH voorbehouden. Inhoudelijke en technische veranderingen voorbehouden.

## 52 Veiligheid

In dit hoofdstuk krijgt u belangrijke veiligheidsinstructies betreffende de omgang met het apparaat. Dit apparaat beantwoordt aan de voorgeschreven veiligheidsvoorschriften. Een ondeskundig gebruik kan echter tot materiële schade en schade aan personen leiden.

### 52.1 Gebruik volgens de voorschriften

Dit apparaat is alleen voor het gebruik in het huishouden in een gesloten ruimte voor het koken van drinkwater bedoeld. Het apparaat mag niet worden gebruikt voor het koken van koffie, thee, chemicaliën of alcohol. Dit apparaat is bedoeld voor het huishouden en in soortgelijke toepassingen zoals bijvoorbeeld:

- in keukens voor medewerkers in winkels, kantoren en andere commerciële toepassingen;
- op boerderijen;
- door klanten in hotels, motels en dergelijke;
- in pensions met ontbijt.

Een ander of er van afwijkend gebruik geldt als niet volgens de voorschriften.

**⚠️ WARNUNG****Waarschuwing**

**Gevaar door gebruik niet volgens de voorschriften!**

**Bij onreglementair gebruik van het apparaat en/of gebruik op een andere wijze kunnen gevaren ontstaan.**

- ▶ Het apparaat uitsluitend volgens de voorschriften gebruiken.
- ▶ De in deze gebruiksaanwijzing beschreven handelswijzen in acht nemen.

Aanspraken van welke aard dan ook wegens niet reglementair gebruik zijn uitgesloten. Het risico draagt alleen de gebruiker.

## 52.2 Algemene veiligheidsinstructies

**HINWEIS****Tip**

**Houdt u zich voor een veilige omgang met het apparaat aan de volgende algemene veiligheidsinstructies:**

- ▶ Lees alle aanwijzingen zorgvuldig.
- ▶ Gebruik het apparaat uitsluitend waar het voor bedoeld is.
- ▶ Dit apparaat is bedoeld voor huishoudelijk gebruik.
- ▶ Controleer het apparaat voor de ingebruikname op aan de buitenkant zichtbare schade. Neem een beschadigd apparaat niet in gebruik.
- ▶ Bij beschadiging van de voedingskabel moet een nieuwe voedingskabel door een erkende vakman geïnstalleerd worden.
- ▶ Dit apparaat is niet geschikt om gebruikt te worden door personen (inclusief kinderen) met beperkte fysieke, zintuiglijke of geestelijke vaardigheden of met gebrek aan ervaring en/of kennis, tenzij zij onder toezicht staan van een persoon die over hun veiligheid waakt of aanwijzingen hebben ontvangen over hoe het apparaat moet worden gebruikt en de daaruit voortvloeiende gevaren hebben begrepen.
- ▶ Houd het apparaat en de netkabel buiten het bereik van kinderen.
- ▶ Reinigings- en onderhoudswerkzaamheden mogen niet door kinderen worden uitgevoerd.
- ▶ Kinderen mogen niet met het apparaat spelen.

- ▶ Het apparaat tijdens gebruik niet onbeheerd laten.
- ▶ Het apparaat moet met de meegeleverde basis worden gebruikt. De basis mag niet voor een ander doel worden gebruikt.
- ▶ Steek de stekker uit het stopcontact wanneer er zich geen water in het apparaat bevindt, voordat u het apparaat verplaatst en voor de reiniging.
- ▶ Laat het apparaat voor de reiniging afkoelen.
- ▶ Gebruik uitsluitend door de producent toegelaten reserveronderdelen en accessoires om brandgevaar, elektrische schokken of verwondingen te vermijden.
- ▶ Het apparaat niet zonder water opwarmen, omdat het anders beschadigd kan raken.
- ▶ Wanneer het apparaat per abuis met weinig of geen water heeft gebruikt, trekt u direct de stekker uit het stopcontact en laat het apparaat minstens 15 minuten afkoelen.
- ▶ Plaats het apparaat niet ondersteboven. Het deksel is niet compleet afgedicht, dus er kan tijdens het kookproces stoom ontsnappen. Het apparaat kan druppelen wanneer het wordt omgedraaid.
- ▶ Vanwege veiligheidsredenen kan het apparaat na het kookproces niet meteen opnieuw worden gebruikt. Wacht totdat het apparaat is afgekoeld, voordat u het kookproces opnieuw start.
- ▶ Neem het apparaat bij het handvat beet.
- ▶ Verwarm geen bevroren water!
- ▶ Een reparatie van het apparaat mag alleen door een door de fabrikant geautoriseerde servicedienst uitgevoerd worden, anders vervalt bij een volgende schade de aanspraak op garantie. Door ondeskundige reparaties kunnen aanzienlijke gevaren voor de gebruiker ontstaan.

**HINWEIS**

## Tip

- ▶ Defecte onderdelen mogen alleen tegen originele vervangende onderdelen omgewisseld worden. Alleen bij die onderdelen is gegarandeerd dat ze aan de veiligheidseisen voldoen.
- ▶ **BEWAAR DEZE HANDLEIDING.**

## 52.3 Verbrandingsgevaar

**⚠WAARNUNG****WAARSCHUWING**

Het apparaat en het in het apparaat verhitte water kunnen zeer heet worden.

**Let op de volgende veiligheidsvoorschriften om brand- en schroeiwonden van uzelf en anderen te voorkomen:**

- ▶ Bij het koken ontstaat hete damp! Raak de schenktuit niet aan en open het deksel van het apparaat niet meteen naar het koken.
- ▶ Pas op, dat u de ontsnappende hete damp niet aanraakt!
- ▶ Schenk heet water altijd voorzichtig en langzaam uit.  
Verbrandingsgevaar!
- ▶ Beweeg het apparaat niet wanneer het is ingeschakeld.
- ▶ Wees voorzichtig met het bewegen van de kan om verbrandingen te vermijden.
- ▶ Zorg er altijd voor dat het deksel goed is afgesloten en open het deksel niet terwijl het water kookt, om verbrandingen te vermijden.
- ▶ Vul het apparaat nooit boven de "max"-markering (1,7 l).
- ▶ Wanneer het apparaat overvol is, kan er heet water uitspatten.
- ▶ Incorrect gebruik van het apparaat kan tot ernstige verbrandingen leiden. Ga er voorzichtig mee om.
- ▶ Raak de kan niet meteen aan na het gebruik. De restwarmte kan verbrandingen veroorzaken!

---

## 52.4 Gevaar door elektrische stroom

**▲GEFAHR**

Gevaar

**Levensgevaar door elektrische stroom!** Bij contact met onder stroom staande snoeren of constructieonderdelen bestaat levensgevaar! Neemt u de volgende veiligheidsvoorschriften in acht om een dreiging van elektrische stroom te voorkomen:

- ▶ Het apparaat mag niet in gebruik worden genomen, als de aansluiting of de stekker beschadigd is, als het niet volgens de voorschriften werkt, op de grond is gevallen of beschadigd is. Indien de aansluiting of de stekker beschadigd is, moet deze door de fabrikant of servicepersoneel dat daar opdracht toe heeft van de fabrikant worden vervangen om gevaren te voorkomen.
- ▶ Open in geen geval de behuizing van het apparaat. Als aansluitingen die onder stroom staan worden aangeraakt en de elektrische of mechanische opbouw veranderd, bestaat gevaar voor elektrische schokken. Daarnaast kunnen functionele storingen in het apparaat optreden.
- ▶ Dompel de behuizing, de kabel en/of de netstekker nooit in water om een elektrische schok te vermijden.
- ▶ Vermijd dat er heet water op de stekker spat.

## 53 Ingebruikname

In dit hoofdstuk krijgt u belangrijke informatie omtrent de ingebruikname van het apparaat. Neem de aanwijzingen in acht om gevaren en beschadigingen te voorkomen.

### 53.1 Veiligheidsvoorschriften

**▲WARNUNG**

Waarschuwing

- ▶ Verpakkingsmateriaal mag niet als speelgoed gebruikt worden. Er bestaat kans op verstikking.

### 53.2 Leveringsomvang en transportinspectie

De Selection WK 2200 wordt standaard met de volgende onderdelen geleverd:

- Selection WK 2200 • Basis • Gebruiksaanwijzing



**HINWEIS****Tip**

- ▶ Controleer de levering op volledigheid en op zichtbare beschadigingen.
- ▶ Waarschuw de expediteur, de verzekering en de leverancier bij een onvolledige levering of bij beschadiging als gevolg van gebrekkige verpakking of als gevolg van het transport.

### 53.3 Uitpakken

Neem het apparaat uit de doos en verwijder het verpakkingsmateriaal.



### 53.4 Verwijderen van de verpakking

De verpakking beschermt het apparaat tegen transportschade. De verpakkingsmaterialen zijn uitgezocht vanuit milieuvriendelijke en verwijderingstechnische gezichtspunten en daarom recyclebaar. Het terugbrengen van de verpakking in de materiaalkringloop bespaart grondstoffen en verkleint de afvalhoop. Lever niet meer benodigd verpakkingsmateriaal in bij een afvalbrengstation, dat zorgdraagt voor de recycling.

**HINWEIS****Tip**

- ▶ Bewaar indien mogelijk het originele verpakkingsmateriaal gedurende de garantieperiode, zodat u het apparaat indien nodig weer volgens de voorschriften kunt inpakken.

### 53.5 Eisen aan de plek van plaatsing

Voor een veilige en correcte werking van de apparatuur, de plaats van installatie moet:

- De machine moet op een vlakke en stabiele ondergrond worden geplaatst.
- Gebruik het apparaat niet buiten.
- Het apparaat is niet geschikt voor inbouw in een wand of in een inbouwkast.
- Gebruik het apparaat niet in de buurt van een heet gasfornuis of een hete oven.
- Kies de montage zodat kinderen zich niet naar het apparaat.
- Het apparaat mag tijdens gebruik niet in een kast worden geplaatst.
- Plaats het apparaat niet in een hete, natte of zeer vochtige omgeving of in de buurt van brandbare materialen
- Plaats het apparaat niet in de buurt van brandgevaarlijk materiaal op explosieve en/of ontstekende gassen.

### 53.6 Elektrische aansluiting

Voor een veilig en feilloos gebruik van het apparaat moeten bij de elektrische aansluiting de volgende aanwijzingen in acht genomen worden:

- Controleer voor het aansluiten van het apparaat de aansluitingsgegevens (spanning en frequentie) op het typeplaatje met de gegevens van uw stroomnet. Deze gegevens moeten overeenkomen, zodat het apparaat niet beschadigd kan raken. In geval van twijfel vraagt u een vakkundige elektricien.



- Het stopcontact moet beschermd worden door een zekering van 16A stroomonderbreker.
- Bij gebruik van een verlengsnoer mag voor aansluiting van het apparaat op het stroomnet alleen een uitgerold verlengsnoer van maximaal 3 meter lengte en een doorsnede van 1,5 mm<sup>2</sup> gebruikt worden. Het gebruik van een stekker of stekkerdoos met meerdere aansluitingen is vanwege het daarmee verbonden brandgevaar verboden.
- Vergewis u er van dat de voedingskabel onbeschadigd is en niet onder de oven of over hete of scherp te oppervlakten gelegd is.
- De elektrische veiligheid van het apparaat is alleen dan gegarandeerd wanneer het is aangesloten aan een reglementair geïnstalleerd systeem met aardkabels en veiligheidsschakelaars. Het in werking stellen via een stopcontact zonder veiligheidsschakelaar is verboden. Laat u in geval van twijfel de huisinstallatie controleren door een erkende elektricien.
- De fabrikant kan niet aansprakelijk worden gesteld voor schade, die door een gebrekkige of onderbroken aardingskabel veroorzaakt worden.

## 54 Opbouw en functie

In dit hoofdstuk krijgt u belangrijke aanwijzingen m.b.t. de opbouw en het functioneren van het apparaat.

### 54.1 Overzicht

1. Filter
2. Tuit
3. Kann
4. Basis
5. Bedieningspaneel
6. Display
7. Handgreep
8. waterhoeveelheid-indicator
9. Knop om deksel te openen
10. Deksel

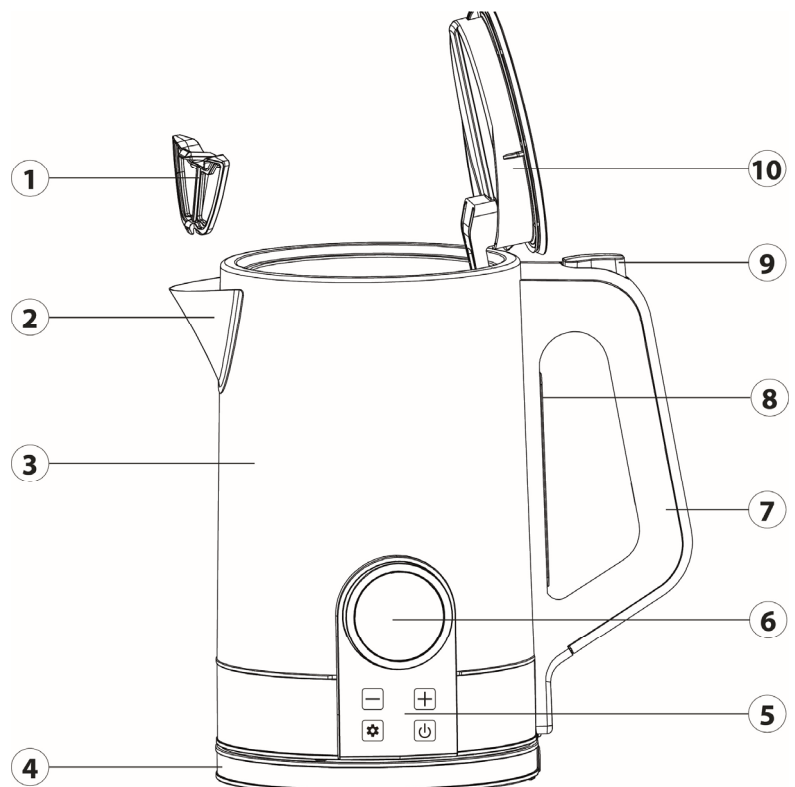

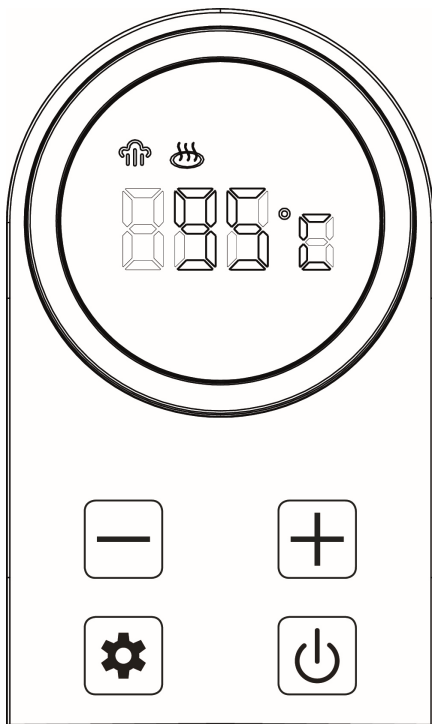

## 54.2 Bedieningselementen en display

 Kookproces is gestart

 Warmhoudfunctie is geactiveerd



knop voor het verlagen van de temperatuur



knop voor het verhogen van de temperatuur



knop om de warmhoudfunctie te activeren



knop voor in-/uitschakelen en starten

## 54.3 Typeplaatje

Het typeplaatje met de aansluit- en vermogensgegevens bevindt zich aan de achterkant van het apparaat.

# 55 Bediening en gebruik

In dit hoofdstuk krijgt u belangrijke aanwijzingen m.b.t. de bediening van het apparaat. Neem de aanwijzingen in acht om gevaren en beschadigingen te voorkomen.

### **⚠️** WARNUNG

## Waarschuwing

- ▶ Het apparaat tijdens gebruik niet uit het oog verliezen, zodat er bij gevaren snel ingegrepen kan worden.

## 55.1 Voor het eerste gebruik

Vul het apparaat tot aan de maximale markering met koud water. Kook het water en laat het apparaat vervolgens afkoelen. Giet het water weg. Herhaal dit proces 2x.

### **HINWEIS**

## Tip

- ▶ Vul het apparaat niet boven de maximale markering. Anders kan er water bij het koken uit het apparaat spatten. Controleer dat het deksel vast is gesloten voordat u het apparaat op de basis plaatst.
- ▶ Vul het apparaat niet tot onder de minimummarkering, anders loopt het apparaat droog en gaat de oververhittingsbeveiliging aan.
- ▶ Om te kiezen tussen °C en °F, houdt u de  knop even ingedrukt.
- ▶ Als u de kan tijdens het kookproces optilt, stopt het kookproces of het warmhoudproces.

## 55.2 Snelstart 100 °C

Om water direct op 100 °C te koken, vult u de kan met water en drukt u op de -toets. Het kookproces start onmiddellijk. U kunt het kookproces op elk moment stoppen door op de  knop te drukken.

## 55.3 Gebruik

Til de kan van de basis en open het deksel. Vul de kan met water.

Plaats het apparaat vervolgens terug op de basis en steek de stekker in een geschikt stopcontact.

Het display licht op. Na 3 minuten zonder actie schakelt het apparaat automatisch over naar de stand-bymodus.

Druk op een willekeurige knop om het display weer te activeren.



Stel de gewenste temperatuur in met de  /  toetsen.

Druk op de -toets om het kookproces te starten. Het -symbool licht op.

### HINWEIS

### Tip

- ▶ Temperatuurstellingen:
  - 40-60 °C watertemperatuur voor bereiding van babyvoeding
  - 70-80 °C watertemperatuur voor gevoelige theesoorten (groene/witte thee)
  - 90-95 °C watertemperatuur voor instant koffie of instant soepen
  - 100 °C watertemperatuur voor zwarte thee/kruidenthee
- ▶ Houd u aan de temperatuuradviezen op de theeverpakking..

Tijdens het kookproces zie je de huidige temperatuur van het water op het display. Als je tijdens het kookproces op de  of  knop drukt, zie je de ingestelde temperatuur. Als het water de gewenste temperatuur heeft bereikt, klinken er drie piepjes en gaat het symbool  uit. Het display toont de ingestelde temperatuur.

Je kunt het kookproces op elk moment stoppen door op de  knop te drukken. Neem de kan uit de bodem. Giet het kokende water door de tuit in een willekeurige kan. Haal de stekker uit het stopcontact als het apparaat niet in gebruik is.

### HINWEIS

### Tip

- ▶ Als u een lagere temperatuur instelt dan de huidige, geeft het apparaat drie pieptonen om aan te geven dat de huidige temperatuur hoger is dan de ingestelde temperatuur.





### ⚠️ WARNUNG

## Verbrandingsgevaar

- ▶ Wees voorzichtig bij het uitgieten van het hete water en open het deksel niet bij het overgieten.

---

## 55.4 Warmhoud-functie

Druk meteen na het instellen van de geselecteerde temperatuur op de knop warmhouden . Als het apparaat de gewenste temperatuur heeft bereikt, klinken 3 signaaltönen en begint het apparaat met warmhouden. Het  - symbool licht continu op. Beëindig het warmhouden met de knop  of .

Als je vergeet om de warmhoudfunctie te activeren voordat je gaat koken, kun je tijdens het koken alsnog de warmhoudfunctie activeren door op de  knop te drukken.

### HINWEIS

### Tip

- ▶ Als u de warmhoud-functie niet beëindigt, dan schakelt het apparaat automatisch na 2 uur uit.
- ▶ U kunt de warmhoudfunctie niet activeren bij een temperatuurinstelling van 95 °C en 100 °C.

## 56 Reiniging en onderhoud

In dit hoofdstuk krijgt u belangrijke informatie m.b.t de reiniging en het onderhoud van het apparaat. Neem de aanwijzingen in acht om beschadigingen door verkeerde reiniging van het apparaat te voorkomen en een storingvrij gebruik te waarborgen.

### 56.1 Veiligheidsvoorschriften

#### ⚠ VORSICHT

#### Voorzichtig

Schenkt u eerst aandacht aan de volgende veiligheidsvoorschriften voordat u met de reiniging van het apparaat begint:

- ▶ De Selection WK 2200 moet regelmatig schoongemaakt worden en kalkresten dienen verwijderd te worden.
- ▶ Schakel de Selection WK 2200 uit voordat u hem schoonmaakt en haal daarbij de stekker uit het stopcontact.
- ▶ Gebruik geen agressieve of schurende reinigingsmiddelen en geen oplosmiddelen.
- ▶ Kras niet met een hard voorwerp over hardnekkige verontreinigingen.
- ▶ Kan, basis en netkabel mogen niet in water worden ondergedompeld!

### 56.2 Reiniging

#### ◆ Kann en voet

Veeg de kan met een vochtige doek af.

### 56.3 Ontkalken

Afhankelijk van de hardheid van het water moet u het apparaat om de twee weken ontkalken.

Vul de kan met water en een in de handel verkrijgbare ontkalker. Voer een kookproces uit zoals beschreven in hoofdstuk 55.1. Spoel de kan na het ontkalkingsproces om met vers water en voer een kookproces uit met vers water.

#### HINWEIS

#### Tip

- ▶ Regelmatig ontkalken van uw Selection WK 2200 zal het elektriciteitsverbruik reduceren en de levensduur van uw apparaat verlengen.

## 57 Storingen verhelpen

In dit hoofdstuk krijgt u belangrijke informatie m.b.t. het lokaliseren van storingen en het verhelpen van storingen. Let u op de aanwijzingen om gevaren en beschadigingen te voorkomen.

### 57.1 Veiligheidsvoorschriften

#### ⚠ VORSICHT

#### Voorzichtig

- ▶ Reparaties aan elektrische apparaten mogen alleen uitgevoerd worden door gekwalificeerd vakpersoneel dat door de fabrikant is geschoold.
- ▶ Door ondeskundige reparaties kunnen aanzienlijke gevaren voor de gebruiker ontstaan, evenals schade aan het apparaat.

Probleem	Oorzaak	Oplossing
Het apparaat schakelt uit voordat het water kookt of de gewenste temperatuur bereikt.	De pot is te sterk verkalkt.	Voer ontkalking uit.
Het apparaat schakelt niet uit.	Het deksel is niet goed gesloten.	Sluit het deksel goed.
Het toestel kan niet worden ingeschakeld.	Het apparaat is nog niet goed afgekoeld. De oververhittingsbeveiliging is geactiveerd, bijvoorbeeld omdat er te weinig water in de kan zit.	Haal de kan uit de basis en laat minstens 20 minuten afkoelen. Daarna kan er weer water in worden gegoten en kan het apparaat worden gebruikt.

## 58 Afvoer van het oude apparaat

Oude elektrische en elektronische apparaten bevatten vaak nog waardevolle materialen. Ze bevatten echter ook schadelijke stoffen, die voor hun functioneren en veiligheid noodzakelijk waren. In het huishoudelijk afval of bij verkeerde behandeling kunnen deze stoffen de menselijke gezondheid en het milieu schade aanbrengen. Zet uw oude apparaat daarom nooit bij het gewone huishoudelijk vuil.



**HINWEIS****Tip**

- ▶ Maak gebruik van de in uw woonplaats voorhanden zijnde inzamelplek voor teruggave en verwerking van oude elektrische en elektronische apparaten. Haal eventueel informatie bij uw gemeentehuis, de vuilnisophaaldienst of bij uw winkelier.
- ▶ Zorg ervoor dat uw oude apparaat tot het moment van transport op een kinderveilige plek wordt bewaard.

## 59 Garantie

Voor dit product geven wij beginnend op de koopdatum 24 maanden garantie voor gebreken die terug te voeren zijn op productie- of materiaalfouten. Onze garantie geldt voor Duitsland, Oostenrijk en Nederland. Neem voor alle andere landen a.u.b. contact met ons op. Uw wettelijke aanspraken op waarborg volgens §437 ff. BGB (= Duitse Burgerlijk Wetboek) blijven hiervan onaangeroerd. De gebruikmaking van uw wettelijke rechten bij gebreken is voor u kosteloos. Niet in de garantie inbegrepen zijn schaden, die ontstaan zijn door een ondeskundige behandeling of inzet, evenals gebreken, die de functie of de waarde van het apparaat slechts weinig beïnvloeden. Verder zijn slijtageonderdelen, transportschaden, voor zover deze niet door ons te verantwoorden zijn, evenals schaden, die ontstaan zijn door niet door ons uitgevoerde reparaties, uitgesloten van de aanspraak op garantie.

Dit apparaat is geconstrueerd voor het gebruik in de particuliere sfeer (huishoudelijk gebruik) en komt overeen met de te leveren prestaties. Een eventueel gebruik in de commerciële inzet valt alleen voor zover onder de garantie, als het in de omvang te vergelijken is met de belasting van een particulier gebruik. Het is niet bestemd voor een verdergaand, commercieel gebruik.

Bij terechte klachten zullen wij het gebrekkige apparaat naar onze keuze repareren of omruilen voor een apparaat zonder gebreken. Open gebreken moeten binnen 14 dagen na de levering aangegeven worden. Andere aanspraken zijn uitgesloten.

Neem voor het indienen van een aanspraak op garantie a.u.b. voor het terugzenden van het apparaat (altijd met bewijs van aankoop) contact met ons op. Onze contactgegevens („garantiegever“) vindt u aan het begin van deze bedieningshandleiding.

## 60 Technische gegevens

Apparaat	Selection WK 2200
Artikel nr.	1887
Aansluitgegevens	220–240 V~, 50/60 Hz
Power consumptive	1850-2200 W
Afmetingen buitenkant (BxHxD)	240 x 250 x 160 mm
Netto gewicht	1,4 kg
Inhoud van de broodvorm	1,7 L

---

# Руководство пользователя

## Selection WK 2200



Артикул №1887

---

## 61 Руководство пользователя: общие сведения

Прочитайте содержащиеся здесь сведения для быстрого ознакомления с прибором и возможности его использования в полном объеме.

Ваш прибор прослужит Вам долгие годы при условии надлежащего обращения и ухода. Желаем приятного пользования.

### 61.1 Информация о данном руководстве

Это руководство пользователя является составной частью изделия Selection WK 2200 (называемого далее "прибор") и дает важные указания по его подготовке к использованию, безопасности, надлежащему применению и уходу за ним.

Инструкция по эксплуатации должна всегда находиться в доступе рядом с прибором. Его должны прочесть и соблюдать все, кто осуществляет:

- ввод в эксплуатацию, • обслуживание, • устранение неисправностей и/или
- очистку прибора.

Сохраните данное руководство пользователя и передайте его следующему владельцу вместе с прибором.

### 61.2 Предостережения

В данном руководстве пользователя применяются следующие предостережения:

**▲GEFAHR**

#### ОПАСНОСТЬ

**Предостережение об опасности этой степени обозначает угрозу опасной ситуации.** Если опасная ситуация не будет предотвращена, это может привести к смерти или тяжелым травмам.

- ▶ Во избежание смерти или тяжелых травм людей следуйте указаниям в данном предостережении.

**▲WARNING**

#### ПРЕДОСТЕРЕЖЕНИЕ

**Предостережение об опасности этой степени обозначает возможную опасную ситуацию.** Если опасная ситуация не будет предотвращена, это может привести к тяжелым травмам.

- ▶ Во избежание травм людей следуйте указаниям в данном предостережении.

**▲VORSICHT**

#### ОСТОРОЖНО

**Предостережение об опасности этой степени обозначает возможную опасную ситуацию.**

Если не предотвратить эту опасную ситуацию, это может привести к легким или средним травмам.

- ▶ Во избежание травм людей следуйте указаниям в данном предостережении.

**HINWEIS**

#### УКАЗАНИЕ

Указание обозначает дополнительные сведения, облегчающие обращение с прибором.



---

### 61.3 Ограничение ответственности

Все содержащиеся в данном руководстве технические сведения, данные и указания по установке, использованию и уходу за прибором актуальны на момент печати и даны исходя из всех наших знаний, с учетом нашего прежнего опыта и понимания. Данные, рисунки и описания, содержащиеся в данном руководстве, не могут являться основанием для каких-либо претензий.

Производитель не несет ответственности за ущерб, возникший вследствие:

- несоблюдения указаний руководства
- использования прибора не по назначению
- неправильного ремонта
- применения неразрешенных запчастей
- технических изменений, модификаций прибора

Модификации прибора не рекомендуются и не покрываются гарантией. Переводы выполнены исходя из всех наших знаний. Мы не несем ответственности за ошибки в переводе, даже если перевод был выполнен нами или по нашему заказу. Наши обязательства ограничиваются только исходным немецким текстом.

### 61.4 Защита авторских прав

Данная документация защищена авторским правом.

CASO GmbH сохраняет за собой все права, в том числе право на фотомеханическое воспроизведение, размножение и распространение посредством особых способов (например, обработки данных, носителей данных, сети передачи данных), в том числе частичное.

Мы оставляем за собой право на внесение смысловых и технических изменений.

## 62 Безопасность

В этой главе Вы получите важные указания по безопасности при обращении с прибором. Этот прибор соответствует установленным нормам безопасности. Однако неправильная эксплуатация прибора может привести к травмированию людей и материальному ущербу.

### 62.1 Использование по назначению

Данное устройство предназначено только для использования в домашнем хозяйстве в закрытых помещениях для кипячения питьевой воды. Запрещается использовать прибор для приготовления кофе, чая, химикатов или алкоголя.

Данный прибор предназначен для использования в быту и подобных условиях, таких как, например:

- кухонных помещениях для персонала в магазинах, офисах и прочих предприятиях;
- фермерских домах;
- клиентами в гостиницах, мотелях и других жилых помещениях;
- в частных гостевых домах.

Иное использование или использование, выходящее за рамки вышеуказанного, является использованием не по назначению.

**▲WARNING****ПРЕДОСТЕРЕЖЕНИЕ****Опасность вследствие использования не по назначению!**

При использовании не по назначению и/или использовании, отличном от указанного в руководстве пользователя, прибор может представлять опасность.

- ▶ Используйте прибор только по назначению.
- ▶ Соблюдайте порядок действий, описанный в данном руководстве.

Исключаются претензии всякого рода, связанные с ущербом вследствие использования не по назначению. Риск несет исключительно пользователь.

**62.2 Общие правила безопасности****HINWEIS****УКАЗАНИЕ****Для безопасного обращения с прибором следуйте нижеприведенным общим указаниям по безопасности:**

- ▶ Внимательно прочтите все инструкции.
- ▶ Используйте прибор только по назначению. Этот прибор предназначен только для использования в домашнем хозяйстве.
- ▶ Перед использованием проверяйте прибор на видимые внешние повреждения. Не используйте поврежденный прибор.
- ▶ При повреждении электрического кабеля для подключения прибора новый кабель должен монтировать только специалист, имеющий авторизацию изготовителя.
- ▶ Данный прибор не предназначен для использования лицами (включая детей) с ограниченными физическими, сенсорными или умственными способностями или недостатком опыта и/или знаний, за исключением случаев, когда они находятся под наблюдением ответственного за их безопасность лица или проинструктированы таковым об использовании прибора и осознают опасности, которые могут быть вызваны таким использованием.
- ▶ Прибор и сетевой шнур следует держать в недоступном для детей месте.
- ▶ Детям запрещается играть с прибором.

- ▶ Работы по очистке и техническому обслуживанию не должны проводиться детьми.
- ▶ Во время работы не оставляйте прибор без присмотра.
- ▶ Прибор может использоваться только с основанием, входящим в комплект поставки. Запрещается использовать основание для каких-либо других целей.
- ▶ Отключайте прибор от электрической сети при отсутствии воды в приборе, перед наполнением, перемещением, а также чисткой прибора.
- ▶ Дайте прибору остыть перед чисткой.
- ▶ Используйте только разрешенные производителем запасные части и принадлежности, чтобы избежать риска пожара, поражения электрическим током или травмы.
- ▶ Не включайте прибор без воды во избежание повреждений.
- ▶ Если вы случайно включили прибор с небольшим количеством воды или без нее, выньте вилку сетевого шнура из электрической розетки и дайте прибору остыть в течение не менее 15 минут.
- ▶ Не переворачивайте прибор вверх дном. Крышка прилегает к корпусу прибора негерметично, поэтому во время кипячения возможен выход пара. При переворачивании прибора возможно появление капель воды.
- ▶ Из соображений безопасности запрещается осуществлять повторное кипячение непосредственно после завершения предыдущего. Дождитесь остывания прибора перед повторным использованием.
- ▶ Берите прибор только за ручку.
- ▶ Запрещается использовать прибор для нагрева замерзшей воды!

**HINWEIS****УКАЗАНИЕ**

- ▶ Ремонт прибора может выполняться только сервисной службой, авторизованной производителем, в противном случае претензии по гарантии в отношении последующих повреждений не принимаются. Ремонт, выполненный неквалифицированными лицами, может привести к серьезным опасностям для пользователя.
- ▶ Неисправные детали можно заменять только оригинальными запчастями. Выполнение требований техники безопасности гарантировано только при использовании оригинальных запчастей.
- ▶ **СОХРАНИТЕ ЭТО РУКОВОДСТВО.**

**62.3 Опасность получения ожога****▲ WARNUNG****ПРЕДОСТЕРЕЖЕНИЕ**

Прибор и нагретая в нем вода могут быть очень горячими. **Соблюдайте следующие правила безопасности, чтобы не обжечь и не ошпарить себя и других:**

- ▶ В процессе кипячения образуется горячий пар! Не прикасайтесь к носику и не открывайте крышку прибора во время и сразу после кипячения.
- ▶ Остерегайтесь ожогов выходящим горячим паром!
- ▶ Осторожно и медленно выливайте горячую воду. Опасность ошпаривания!
- ▶ Не перемещайте прибор, когда он включен.
- ▶ Во избежание ожогов соблюдайте осторожность при перемещении кувшина с горячей водой.
- ▶ Всегда проверяйте плотность закрытия крышки и во избежание ожогов не открывайте ее во время кипения воды.
- ▶ Не наполняйте прибор выше отметки «Max» (1,7 мл).

**▲ WARNUNG****ПРЕДОСТЕРЕЖЕНИЕ**

- ▶ Не переполняйте прибор, иначе возможно выплескивание горячей воды.
- ▶ Неправильное использование прибора может привести к серьезным ожогам. Обращайтесь с ними крайне осторожно.
- ▶ Не прикасайтесь к кувшину сразу после использования. Вы можете обжечься остаточным теплом!

**62.4 Опасность, исходящая от электрического тока!****▲ GEFAHR**

**ОПАСНОСТЬ** Опасность для жизни от электрического тока!

**Контакт с проводами или деталями прибора, находящимися под напряжением, опасен для жизни!**

Соблюдайте следующие правила техники безопасности, чтобы избежать угроз, связанных с электрическим током.

- ▶ Не используйте прибор, если его кабель или вилка повреждены, если прибор не работает должным образом, упал или получил повреждения. Во избежание опасности в случае повреждения кабеля или вилки прибора его замена должна осуществляться производителем или его уполномоченным представителем по техническому обслуживанию.
- ▶ Ни в коем случае не открывайте корпус устройства. Существует опасность поражения электрическим током при прикосновении к разъемам и соединительными элементами прибора, находящимися под напряжением, а также при изменении электрической или механической конструкций прибора. Это также может привести к сбоям в работе прибора.
- ▶ Не погружайте прибор, сетевой шнур и вилку сетевого шнура в воду и другие жидкости! Опасность удара током!
- ▶ Избегайте попадания воды на вилку сетевого шнура.

---

## 63 Первое использование

В этой главе содержатся важные указания по подготовке прибора к использованию. Следуйте этим указаниям, чтобы избежать опасностей и повреждений.

### 63.1 Правила безопасности

**▲ WARNUNG**

#### ПРЕДОСТЕРЕЖЕНИЕ

► Упаковочные материалы не предназначены для игры. Есть опасность удушья.

### 63.2 Комплектация и осмотр после транспортировки

Состав стандартной комплектации Selection WK 2200:

- Selection WK 2200
- Основание
- Руководство пользователя

**HINWEIS**

#### УКАЗАНИЕ

- Проверьте доставленное изделие на комплектность и видимые повреждения.
- В случае некомплекта или повреждений вследствие ненадлежащей упаковки или транспортировки следует немедленно уведомить экспедитора, страховую компанию и поставщика.

### 63.3 Распаковка

Для распаковки прибора извлеките его из коробки и удалите упаковочный материал.

### 63.4 Устранение упаковки



Упаковка защищает прибор от повреждений при транспортировке. Упаковочные материалы выбираются с учетом экологичности и техники устранения и поэтому могут быть утилизированы.

Возврат упаковки в оборот материалов экономит сырье и сокращает отходы.

Сдавайте ненужные упаковочные материалы в приемные пункты системы утилизации "Зеленая точка".

**HINWEIS**

#### УКАЗАНИЕ

- Если возможно, сохраняйте оригинальную упаковку в течение гарантийного срока прибора, чтобы в гарантийном случае снова можно было упаковать прибор надлежащим образом.

### 63.5 Требования к месту установки

Для безопасной и бесперебойной эксплуатации прибора место его установки должно соответствовать следующим условиям:

- Прибор должен быть установлен на ровную устойчивую поверхность.
- Не используйте устройство на улице.
- Устройство не предназначено для встраивания в стену или встроенный шкаф.
- Не эксплуатируйте прибор рядом с горячим газом или горячей духовкой.
- Выбирайте место установки так, чтобы дети не имели доступа к прибору.

- 
- Во время работы устройство не должно находиться в шкафу.
  - Не устанавливайте прибор в горячей, мокрой или очень влажной среде или поблизости от горючего материала.
  - Не размещайте прибор рядом с легковоспламеняющимися материалами или взрывоопасными и/или легковоспламеняющимися газами.

### **63.6 Подключение к сети**

Для обеспечения безопасной и бесперебойной работы прибора при подключении к сети необходимо соблюдать нижеперечисленные указания:

- Перед подключением прибора к сети сравните технические параметры подключения (напряжение и частоту) на заводской табличке прибора с техническими параметрами Вашей сети. Во избежание повреждения прибора эти параметры должны совпадать.  
В случае сомнений проконсультируйтесь с Вашим специалистом по электрике.
- Розетка должна иметь быть защищена предохранительным автоматическим выключателем на 16А.
- Подключение устройства к электросети должно выполняться с помощью максимум 3-метрового размотанного удлинительного кабеля сечением 1,5 мм<sup>2</sup>. Запрещается использовать многоконтактные штекеры или сетевые разветвители из-за связанной с ними опасности пожара.
- Убедитесь, что электрический кабель не поврежден и не проложен под прибором или над горячими поверхностями или поверхностями с острыми кромками.
- Электрическая безопасность прибора гарантирована лишь в том случае, если он подключен к системе защитного заземления, установленной по всем правилам. Питание от розетки без заземления запрещено. В случае сомнений поручите электрику проверить внутреннюю электропроводку.  
Производитель не несет ответственности за ущерб, причиненный по причине отсутствия или разрыва заземляющего провода.

## 64 Устройство и работа

В данной главе приведены важные указания по конструкции и функционированию устройства.

### 64.1 Обзор

1. фильтр
2. носик
3. Кувшин
4. Основание
5. панель управления
6. дисплей
7. ручка
8. индикатор количества воды
9. кнопка открытия крышки
10. крышка

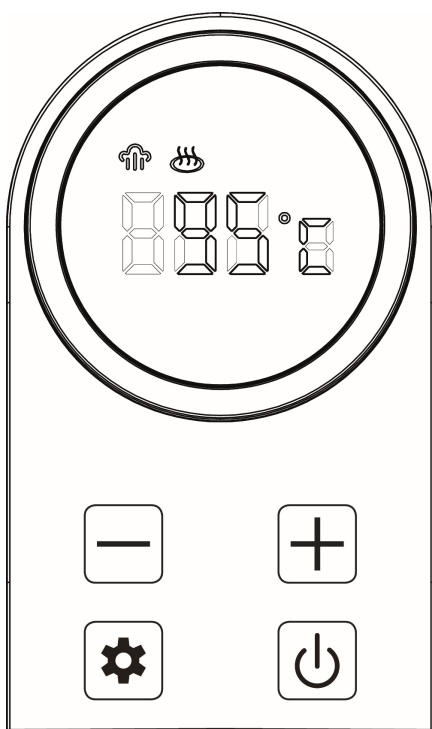
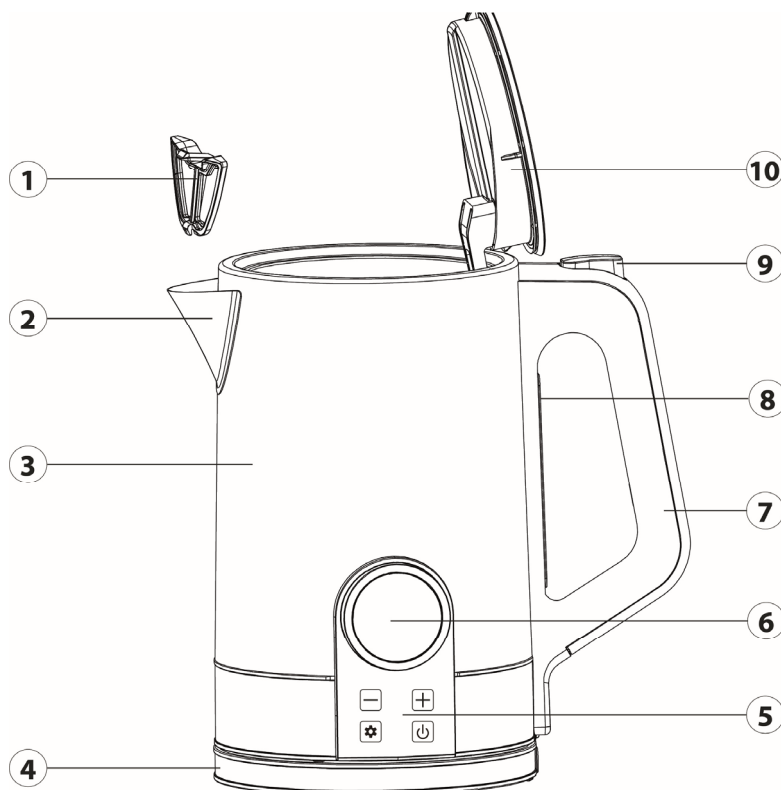

### 64.2 Органы управления и дисплей

 Запущен процесс приготовления

 Активирована функция поддержания тепла

 Кнопка для уменьшения температуры

 Кнопка для увеличения температуры

 Кнопка активации функции поддержания тепла

 Кнопка включения/выключения и запуска



---

### 64.3 Табличка устройства

Заводская табличка с информацией о подключении к электросети и техническими характеристиками находится на нижней стороне прибора.

## 65 Обслуживание и использование

В этой главе содержатся важные указания по обслуживанию прибора. Следуйте этим указаниям, чтобы избежать опасностей и повреждений.

**▲WARNING**

### ПРЕДОСТЕРЕЖЕНИЕ

- ▶ Не оставляйте работающий прибор без присмотра, чтобы в случае опасности можно было быстро предпринять необходимые меры.

### 65.1 Перед первым использованием



Наполните прибор холодной водой до максимальной отметки. Вскипятите воду и дайте прибору остыть. Вылейте воду. Повторите данную процедуру 2х.

**HINWEIS**

### УКАЗАНИЕ

- ▶ Не наполняйте устройство сверх максимальной отметки. В ином случае во время кипячения из прибора возможно выплескивание воды. Перед установкой прибора на основание убедитесь, что крышка плотно закрыта.
- ▶ Не заполняйте прибор ниже минимальной отметки, иначе прибор будет работать вхолостую и сработает защита от перегрева.
- ▶ Для выбора между °C и °F нажмите и удерживайте  кнопку в течение некоторого времени.
- ▶ Если во время приготовления поднять кувшин, процесс приготовления или сохранения тепла прекратится.



### 65.2 Быстрый старт 100 °C

Чтобы вскипятить воду непосредственно при температуре 100 °C, наполните кувшин водой и нажмите кнопку . Процесс кипячения начнется немедленно. Процесс кипячения можно остановить в любой момент, нажав кнопку .

### 65.3 Использование

Снимите кувшин с основания и откройте крышку. Налейте воду в кувшин. Затем установите прибор обратно на основание и вставьте сетевую вилку в подходящую розетку. На дисплее загорается индикатор. Через 3 минуты бездействия устройство автоматически переходит в режим ожидания.



Для повторного включения дисплея нажмите любую кнопку.

Установите желаемую температуру с помощью кнопок  / .

Для запуска процесса приготовления нажмите кнопку . Загорается символ - .

**HINWEIS****УКАЗАНИЕ**

- ▶ Настройка температуры  
40-60 ° C температура воды для приготовления детского питания  
70-80 ° C температура воды для приготовления нежных чаев (зеленый / белый чай)  
90-95 ° C температура воды для растворимого кофе или супа быстрого приготовления  
100 ° C температура воды для черного чая / травяного чая
- ▶ Придерживайтесь рекомендованной температуры, указанной на упаковке чая.

Во время процесса приготовления на дисплее отображается текущая температура воды. Если во время кипячения нажать кнопку  /  или, то на дисплее отобразится ранее установленная температура.

Когда вода достигнет желаемой температуры, прозвучат три звуковых сигнала, и  символ погаснет. На дисплее отображается заданная температура.

Процесс приготовления можно остановить в любой момент, нажав кнопку . Снимите кувшин с основания. Вылейте кипяток через носик в любую емкость. Когда прибор не используется, вынимайте сетевую вилку из розетки.





**HINWEIS****УКАЗАНИЕ**

- ▶ Если задать температуру ниже текущей, прибор подаст три звуковых сигнала, указывающих на то, что текущая температура выше заданной.

**▲WARNING****ПРЕДОСТЕРЕЖЕНИЕ Опасность ожогов**

- ▶ Будьте осторожны при выливании горячей воды и не открывайте крышку.

**65.4 Функция поддержания температуры**

Нажмите кнопку  поддержания тепла сразу после установки желаемой температуры. Когда вода достигнет желаемой температуры, прозвучат три звуковых сигнала, и прибор включит функцию поддержания тепла. Символ  горит непрерывно. Нажмите кнопку  или , чтобы завершить функцию поддержания тепла.

Если вы забыли активировать функцию поддержания тепла перед приготовлением, вы все равно можете активировать ее во время приготовления, нажав кнопку .

**HINWEIS****Примечание**

- ▶ Если Вы не отключаете функцию поддержания температуры, то прибор автоматически отключается через 2 часа.
- ▶ Активировать функцию поддержания тепла при температуре 95 °C и 100 °C невозможно.

---

## 66 Очистка и уход

В этой главе содержатся важные указания по чистке прибора и уходу за ним. Соблюдайте указания, чтобы избежать повреждений прибора из-за неправильной чистки и обеспечить его безупречную работу.

### 66.1 Правила безопасности

#### **▲VORSICHT** ОСТОРОЖНО

Прежде чем начать чистку устройства, учтите следующие указания:

- ▶ Selection WK 2200 необходимо регулярно чистить с удалением остатков накипи.
- ▶ Перед чисткой выключите Selection WK 2200 и выньте вилку сетевого шнура из электрической розетки.
- ▶ Не используйте агрессивные или абразивные чистящие средства и растворители.
- ▶ Не пытайтесь удалить стойкие загрязнения с помощью жестких предметов.
- ▶ Нельзя погружать кувшин, основание и электрический кабель в воду!

### 66.2 Очистка

#### ◆ Кувшин и основание

- Протрите кувшин влажной тканью.

### 66.3 Удаление накипи

- В зависимости от степени жесткости воды необходимо удалять накипь из кувшина раз в две недели.
- Заполните кувшин водой и промышленным средством для удаления накипи. Проведите процесс кипячения, как описано в главе 65.1. После удаления накипи ополосните кувшин свежей водой и прокипятите его в свежей воде.

#### **HINWEIS** УКАЗАНИЕ

- ▶ Регулярное удаление накипи из Selection WK 2200 снижает расход электроэнергии и продлевает срок службы прибора.

## 67 Устранение неисправностей

В этой главе содержатся важные указания по поиску и устранению неисправностей. Следуйте этим указаниям, чтобы избежать опасностей и повреждений.

#### **▲VORSICHT** ОСТОРОЖНО

- ▶ Ремонт электроприборов разрешено осуществлять только квалифицированным специалистам, прошедшим обучение у производителя.
- ▶ Ненадлежащий ремонт может привести к значительным опасностям для пользователя и к повреждениям устройства.

Проблема	Причина	Решение
Прибор выключается до того, как вода закипит или достигнет желаемой температуры.	Горшок слишком сильно кальцинирован.	Провести декальцинацию.
Устройство не выключается.	Крышка не закрывается должным образом.	Закройте крышку надлежащим образом.
Устройство не может быть включено.	Прибор еще не остыл должным образом. Сработала защита от перегрева, например, из-за слишком малого количества воды в кувшине.	Снимите кувшин с основания и оставьте остывать не менее чем на 20 минут. После этого можно снова залить воду и пользоваться прибором.

## 68 Утилизация отслужившего устройства

Отслужившие электрические и электронные приборы содержат еще много ценных материалов. Но они содержат также и вредные вещества, которые были необходимы для их работы и безопасности.

В прочих отходах или при неправильном обращении они могут быть опасны для здоровья людей и окружающей среды.

Поэтому ни в коем случае не выбрасывайте отслуживший прибор в прочие отходы.



### HINWEIS

### УКАЗАНИЕ

- ▶ Для сдачи и утилизации отслуживших электрических и электронных приборов воспользуйтесь сборными пунктами, организованными в месте Вашего проживания. При необходимости соответствующую информацию можно получить в городской администрации, службе вывоза мусора или у продавца.
- ▶ Позаботьтесь о безопасном хранении Вашего отслужившего прибора в недоступном для детей месте до его вывоза.

## 69 Гарантия

Мы предоставляем на данный прибор гарантию сроком 24 месяца с момента покупки, которая распространяется на дефекты материалов и производственные дефекты. Данная гарантия действительна для таких стран как Германия, Австрия и Нидерланды. Для получения гарантии в других странах, пожалуйста, свяжитесь с нами. Ваши права гарантированы соответствии со ст. 437 и далее. При этом останется в силе Гражданский кодекс Германии (BGB). Вы бесплатно можете воспользоваться своими законными гарантийными правами. Гарантия не распространяется на повреждения, возникшие в результате неправильного обращения или использования прибора, а также на неисправности, которые

---

оказывают незначительное влияние на функции или стоимость прибора. Кроме того, гарантия не распространяется на детали, подверженные стандартному износу, на повреждения, возникшие при транспортировке (поскольку мы не несем за нее ответственности), а также повреждения, вызванные ремонтом, выполненным сторонними организациями.

Данный прибор был разработан для некоммерческого (бытового) использования и его характеристики предназначены для удовлетворения соответствующих потребностей. Гарантийные обязательства распространяются на коммерческое использование прибора только в том случае, если оно сравнимо с домашним использованием. Данный прибор не предназначен для любого иного коммерческого использования. В случае возникновения законных жалоб мы можем отремонтировать поврежденный прибор либо заменить его на аналогичный исправный прибор по нашему усмотрению. О явных дефектах и повреждениях следует сообщить нам в течение 14 дней с момента доставки товара. Любые дальнейшие претензии исключены. При предъявлении претензии по гарантии, пожалуйста, свяжитесь с нами, прежде чем вернуть товар (наличие чека, подтверждающего факт покупки, обязательно!). Наши контактные данные («Гарант») указаны в начале настоящего Руководства по эксплуатации.

## 70 Технические характеристики

Устройство	Selection WK 2200
Арт. номер	1887
Технические параметры подключения	220-240 В, 50/60 Гц
Мощность	1850-2200 Вт
Наружные габариты (Ш/В/Г)	240 x 250 x 160 мм
Вес нетто	1,4 кг
Вместимость	1,7 мл