

GRAEF.

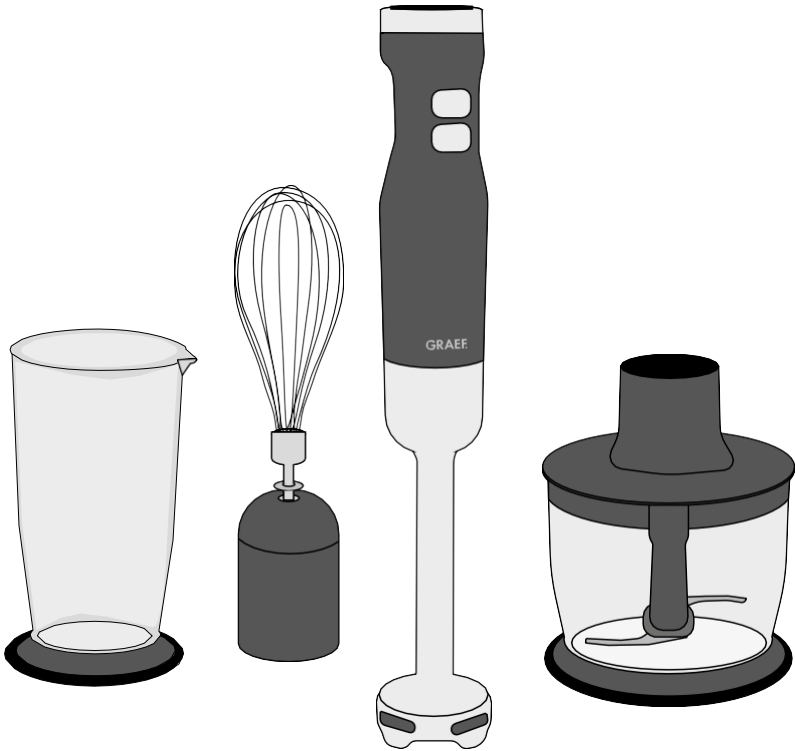

РУКОВОДСТВО ПО ЭКСПЛУАТАЦИИ

Блендер HB 501 / 502

Содержание

Обзор прибора	2
Описание прибора, ручной блендер	2
Описание прибора, измельчитель	3
Описание прибора, венчик	4
Общие положения	5
Информация о данном руководстве по эксплуатации.....	5
Использование по назначению	5
Ограничение ответственности.....	6
Предупреждающие указания	6
Безопасность	7
Опасность, вызванная электрическим током.....	7
Указания по технике безопасности при электрическом подключении	7
Общие указания по технике безопасности.....	8
Требования к месту установки	9
Распаковка прибора	9
Перед первым использованием	9
Использование	10
Ручной блендер	10
Венчик.....	10
Мерный стакан.....	10
Измельчитель.....	10
Сборка	10
Ручной блендер	10
Венчик.....	10
Измельчитель.....	11
Эксплуатация	11
Очистка	12
Послепродажное обслуживание	12
Утилизация	12
Утилизация упаковки.....	12
Утилизация прибора	13
Гарантия	13

Обзор прибора

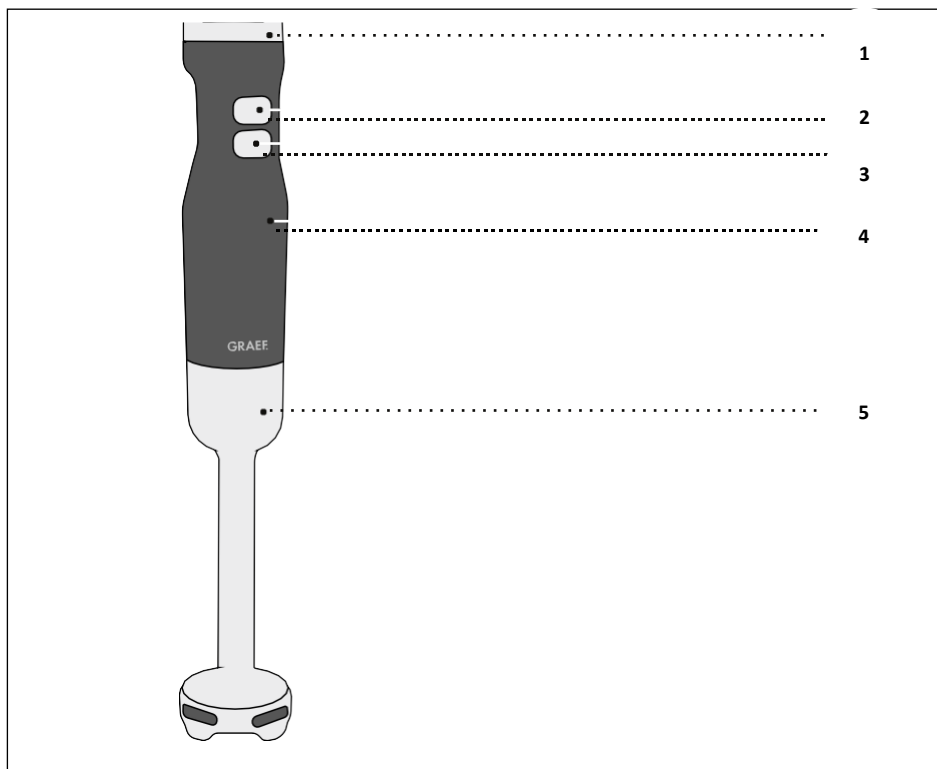

Описание прибора, ручной блендер

1. Ручка управления уровнями скорости
2. Кнопка старта
3. Кнопка импульса
4. Корпус мотора
5. Погружной блендер

Мерный стакан 700 мл

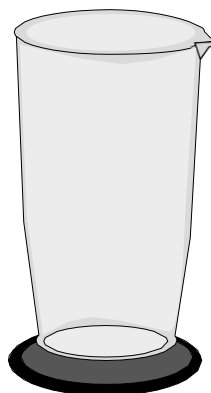

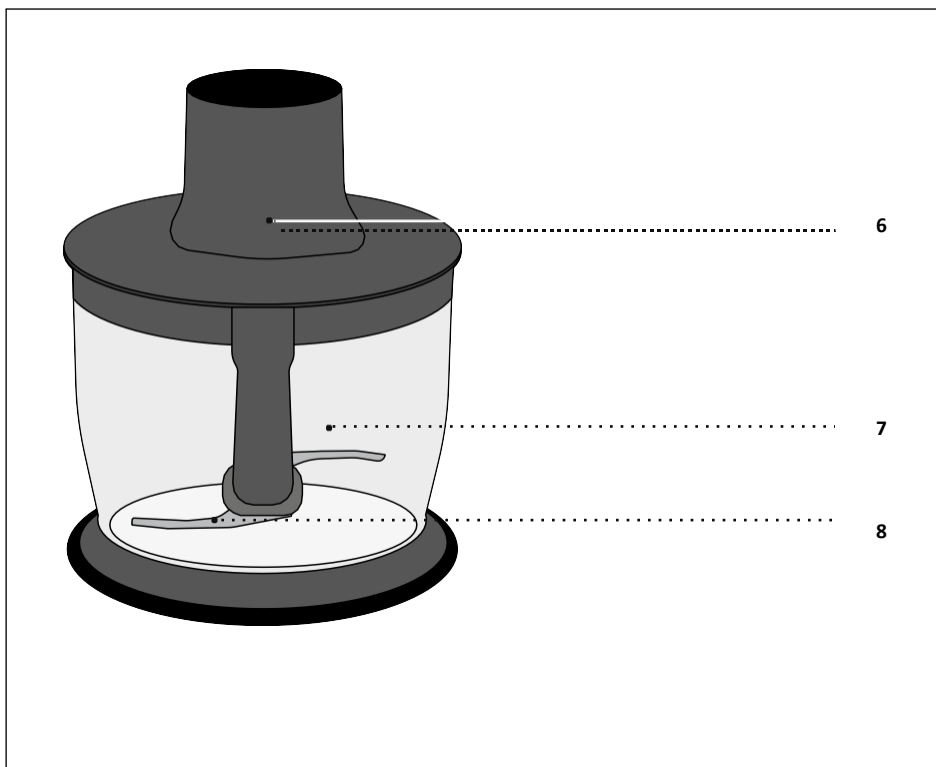

Описание прибора, измельчитель

- 6. Крышка
- 7. Чаша
- 8. Нож

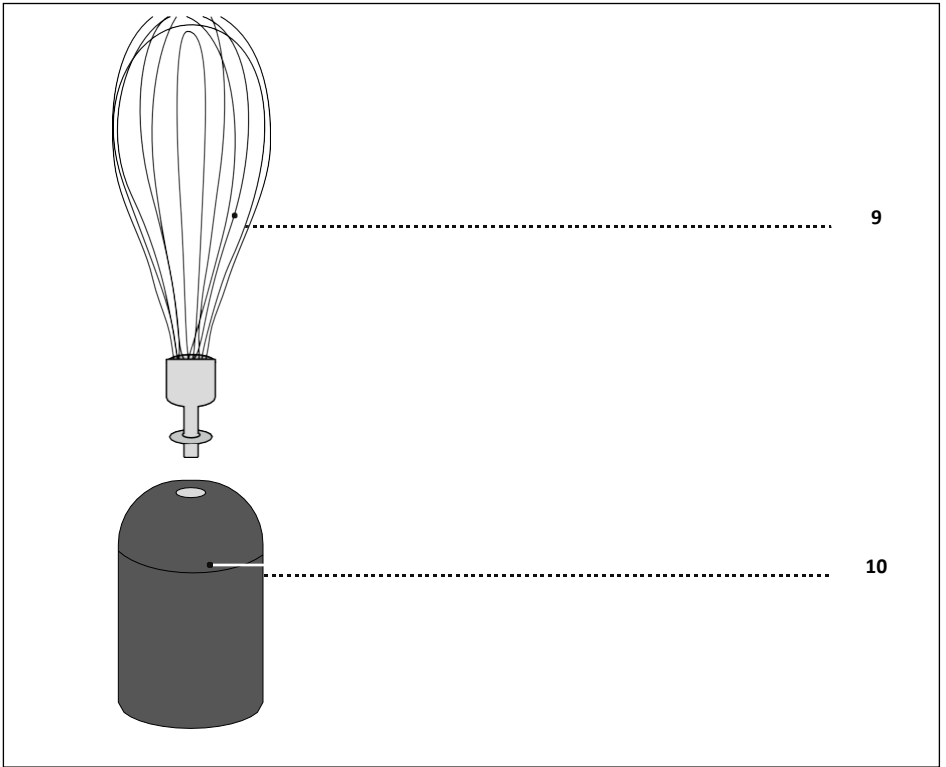

Описание прибора, венчик

9. Венчик

10. Держатель для венчика

Общие положения

Уважаемый покупатель,

Вы сделали хороший выбор, купив этот ручной блендер. Мы хотели бы поблагодарить вас за покупку этого прибора и пожелать вам много удовольствия от работы с вашим новым ручным блендером.

Информация о данном руководстве по эксплуатации

Настоящее руководство по эксплуатации содержит важную информацию по вводу в эксплуатацию, технике безопасности, использованию по назначению и уходу за ручным блендером (далее «прибор»).

Руководство по эксплуатации должно постоянно находиться при приборе. Руководство должно быть прочитано и применено каждым лицом, имеющим дело с:

- Вводом в эксплуатацию,
- Эксплуатацией,
- Устранением неисправностей и/или чисткой прибора.

Сохраните данное руководство по эксплуатации и передайте его следующему владельцу вместе с прибором. Данное руководство по эксплуатации не может учесть все возможные варианты использования.

Для получения дополнительной информации или в случае возникновения проблем, которые не рассматриваются или недостаточно рассматриваются в данном руководстве, обращайтесь в службу поддержки клиентов Graef или к вашим специализированным дилерам.

Использование по назначению

Данный прибор не предназначен для коммерческого использования. Используйте ручной блендер только в закрытых помещениях. Используйте прибор только для обработки пищевых продуктов. Любое другое использование не считается использованием по назначению. Данный прибор предназначен для использования в домашних условиях.

Прибор может представлять опасность, если он используется не по назначению.

- Используйте прибор исключительно по назначению.
 - Соблюдайте процедуры, описанные в данном руководстве по эксплуатации.
- Претензии любого рода, вызванные повреждениями в результате использования не по назначению исключаются. Риск несет исключительно пользователь.

Ограничение ответственности

Вся техническая информация, данные и указания по установке, эксплуатации и уходу, содержащиеся в данном руководстве по эксплуатации, соответствуют последнему состоянию, и приведены с учетом нашего предыдущего опыта и в соответствии с наилучшим образом. Никакие претензии не могут быть получены из деталей, иллюстраций и описаний в данном руководстве.

Производитель не несет ответственности за ущерб, вызванный:

- несоблюдением инструкций
- использованием не по назначению
- неправильным ремонтом
- техническими изменениями
- использованием не утвержденных запасных частей.

Мы не несем никакой ответственности за ошибки перевода. Обязательным является только оригинальный немецкий текст.

Предупреждающие указания

В данном руководстве по эксплуатации используются следующие предупреждающие указания и символы:



Это предупреждающее указание показывает опасность со средним уровнем риска, которая, если ее не предотвратить, может привести к смерти или тяжелой травме.



Это предупреждающее указание показывает опасность с низким уровнем риска, которая при отсутствии предварительной вентиляции может привести к травмам легкой или средней тяжести.



Этот символ предупреждает о возможном повреждении материала.



Этот символ предоставляет дополнительную информацию о работе.

Безопасность

Опасность, вызванная электрическим током

Контакт с находящимися под напряжением кабелями или компонентами представляет смертельную опасность!

Во избежание поражения электрическим током соблюдайте следующие правила техники безопасности:

- Не используйте прибор, если сетевой кабель или вилка повреждены.
- В этом случае перед дальнейшим использованием прибора необходимо обратиться в сервисную службу Graef для установки нового соединительного кабеля. Это может сделать и уполномоченный специалист.
- Ни в коем случае не открывайте корпус прибора. При прикосновении к токоведущим соединениям или изменении электрической и механической конструкции существует опасность поражения электрическим током.
- Никогда не прикасайтесь к токоведущим частям. Это может привести к поражению электрическим током и даже к смерти.

Указания по технике безопасности при электрическом подключении

Для безопасной и безотказной работы прибора при электрическом подключении должны быть соблюдены следующие требования:

- Перед подключением прибора сравните данные подключения (напряжение и частота), указанные на заводской табличке, с данными вашей энергосети.
- Эти данные должны соответствовать, чтобы не повредить прибор. В случае сомнений обратитесь к квалифицированному электрику.
- Розетка должна быть защищена как минимум автоматическим выключателем на 10 ампер.
- Убедитесь, что кабель питания не поврежден и не проложен по горячим поверхностям или острым краям.

- Соединительный кабель не должен быть туго натянут.

- Электробезопасность прибора обеспечивается только при подключении его к розетке с правильно установленным защитным проводником. Работа с розеткой без защитного проводника запрещена. В случае сомнений доверьте монтаж дома квалифицированному электрику. Производитель не несет ответственности за повреждения, вызванные отсутствием или обрывом защитного провода.

Общие указания по технике безопасности

Данный прибор соответствует правилам техники безопасности. Неправильное обращение может привести к травмам и повреждениям. Для безопасного использования прибора соблюдайте следующие правила техники безопасности:

- Перед первым использованием данного прибора проверьте его на наличие видимых внешних повреждений на корпусе, соединительном кабеле и вилке. Не эксплуатируйте поврежденный прибор.

- Если соединительный кабель поврежден, он должен быть заменен изготовителем или послепродажной службой или аналогичным квалифицированным специалистом во избежание опасности.

- Ремонт может выполняться только специалистом или послепродажной службой Graef. Неправильный ремонт может привести к значительным опасностям для пользователя. Кроме того, теряются все гарантийные обязательства.

- Дефектные детали должны заменяться только оригинальными запасными частями. Только при использовании этих деталей соблюдаются требования безопасности.

- Данный прибор не должен использоваться детьми.

- Держите прибор и его соединительный кабель подальше от детей.

- Данный прибор может использоваться лицами с ограниченными физическими, сенсорными или умственными способностями или с недостаточным опытом и знаниями, если они находятся под пристальным или были проинструктированы о безопасном использовании прибора, а также понимают возникающие опасности.

- Дети не должны играть с этим прибором.

- Прибор не предназначен для использования с внешним таймером или отдельным пультом управления.

- Всегда отсоединяйте соединительный кабель с помощью вилки; не тяните за соединительный кабель.

- Будьте осторожны, не позволяйте шнуру питания свободно свисать, это может привести к падению прибора.

- Упаковочные материалы не должны использоваться для игры. Существует опасность удушья.

- В отсутствие надзора, а также перед сборкой, разборкой или во время чистки всегда отключайте прибор от сети.

Требования к месту установки

Для безопасной и безотказной работы прибора необходимо соблюдать следующие требования к месту установки:

- Прибор должен быть установлен на твердой, ровной, горизонтальной и нескользкой поверхности с достаточной несущей способностью.
- Убедитесь, что прибор не может опрокинуться.
- Выбирайте место таким образом, чтобы дети не могли дотянуться до прибора или линий питания.
- Никогда не используйте прибор на открытом воздухе и всегда храните его в сухом месте.
- Прибор не предназначен для установки в стену или встроенный шкаф.
- Не устанавливайте прибор в горячей, влажной или мокрой среде.
- Розетка должна быть легкодоступной, чтобы в случае необходимости можно было легко извлечь кабель питания.

Распаковка прибора

При распаковке прибора выполните следующие действия:

1. Извлеките прибор из коробки.
2. Извлеките упаковочные детали.
3. Удалите все наклейки на приборе (не удаляйте фирменную табличку).

Перед первым использованием



Опасность травмирования!

Очень острые ножи могут стать причиной травм.

- За исключением блока двигателя, тщательно очистите все детали под проточной водой. Блок двигателя ни в коем случае нельзя погружать в воду.
- Очищайте отдельные компоненты с должной осторожностью.

Использование

Насадка блендер

Используйте ручной блендер для смешивания супов, фруктов или приготовления соусов, детского питания.

Венчик

Используйте венчик для взбивания сливок или яичных белков, а также для приготовления майонеза или десерта.



При взбивании сливок или яичного белка проверьте, что вы начинаете с низкого уровня, а затем медленно переходите на более высокий. При взбивании держите чашу под небольшим углом.

Мерный стакан



Используйте мерный стакан для взбивания сливок или яичных белков, а также для смешивания продуктов.

Максимальный объем наполнения мерного стакана составляет 700 мл. Для обработки наливайте не более 300 мл, иначе жидкость может вытечь из мерного стакана.

Измельчитель.



С помощью измельчителя можно измельчать продукты.

Сборка





Вставляйте вилку в розетку только после сборки блендера.

Ручной блендер

1. Установите погружной блендер «5» на моторный блок «4» так, чтобы стрелка (обратная сторона) была направлена в сторону символа .
2. Поверните погружной блендер «5» так, чтобы стрелка была направлена к символу .
3. Погружной блендер «5» защелкнется.

Венчик



1. Вставьте венчик «9» в держатель венчика «10» до щелчка.
2. Положите собранный венчик на моторный блок «4» так, чтобы стрелка (обратная сторона) указывала на символ .
3. Поверните венчик так, чтобы стрелка указывала на символ .

Венчик защелкнется.

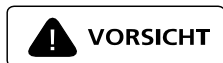
Измельчитель



Очень острое лезвие может стать причиной травм. Обращайтесь с ножом осторожно.

1. Положите нож «8» на держатель внутри чаши «7».
2. Засыпьте желаемые продукты.
3. Наденьте крышку «6» на чашу «7».
4. Наденьте блок мотора «4» на крышку «6» так, чтобы стрелка (обратная сторона) указывала в направлении символа .
5. Поверните блок двигателя «4» так, чтобы стрелка была направлена к символу .

Эксплуатация

HINWEIS

Никогда не превышайте максимальный период работы в 1 минуту. После 2 последующих операций дайте прибору остыть в течение 2 минут.



Запрещается обрабатывать слишком горячие продукты. Выплескивающееся содержимое может привести к ожогам.

Когда вы соберете блендер так, как вам нужно, действуйте следующим образом:

1. Вставьте вилку в розетку.
2. Вставьте погружной блендер / венчик в желаемый продукт.
3. Установите скорость на „min“ с помощью регулятора скорости «1».
4. Нажмите кнопку пуска «2» и продолжайте удерживать ее нажатой.
5. Во время приготовления вы можете увеличить скорость, повернув регулятор скорости «1».
6. Или нажмите кнопку турбо «3» для достижения высокой скорости.
7. После завершения этого процесса отпустите соответствующую кнопку.

Очистка



Очищайте все компоненты сразу после работы.

Перед каждым процессом очистки вытаскивайте сетевую вилку.

1. Очистите блок двигателя с помощью влажной ткани.
2. Очистите блендер, крышку измельчителя и лезвие под проточной водой. Не кладите эти части, блок двигателя и держатель венчика в посудомоечную машину.
3. Мерный стакан, чашу и венчик можно мыть в посудомоечной машине.



Очень острые ножи могут стать причиной травм. Обращайтесь с ножами с должной осторожностью.

Послепродажное обслуживание

Если ваш прибор неисправен, обратитесь в сервисный центр Graef или напишите письмо по адресу service@graef.de

Утилизация

Утилизация упаковки



Упаковка защищает прибор от повреждений при транспортировке. Упаковочные материалы подбираются с учетом экологической совместимости и аспектов, связанных с утилизацией, и поэтому могут быть переработаны. Возвращение упаковки в материальный цикл экономит сырье и уменьшает объем отходов. Утилизируйте ненужные упаковочные материалы в пунктах сбора для системы вторичной переработки «Зеленая точка» (в Германии).



По возможности сохраняйте оригинальную упаковку в течение гарантийного срока прибора, чтобы иметь возможность правильно упаковать прибор в случае гарантии.

Утилизация прибора



По окончании срока службы данное изделие нельзя выбрасывать в бытовые отходы. На это указывает символ на изделии и в руководстве по эксплуатации. Повторно используйте материалы в соответствии с их маркировкой. Повторное использование, переработка или другие формы утилизации старого оборудования вносят важный вклад в защиту окружающей среды. Обратитесь в администрацию вашего муниципалитета за информацией о пункте утилизации.

Гарантия

Для данного изделия мы устанавливаем 24 месяца гарантии производителя на дефекты производства или дефекты материалов.

Гарантия не распространяется на повреждения, вызванные неправильным обращением или использованием, а также на дефекты, которые лишь незначительно влияют на функционирование или стоимость прибора. Мы не несем ответственности за повреждения, вызванные отсутствием или недостаточным техническим обслуживанием. В этом случае гарантия также теряет силу. Кроме того, из гарантийных требований исключаются транспортные повреждения, за которые мы не несем ответственности. Гарантия не распространяется на повреждения, устранение которых не было произведено нами или одним из наших представителей.



Seit 1920

Gebr. Graef GmbH & Co. KG

Donnerfeld 6

59757 Arnsberg

Тел. 02932 9703-677

Факс 02932 9703-90

www.graef.de

GRAEF в России
ООО "Комфорт МАКС"
<https://comfort-max.ru>