

VANILLA 2.5

МОРОЖЕНИЦА ICM1S-250

Руководство по эксплуатации

ВАЖНЫЕ ИНСТРУКЦИИ ПО БЕЗОПАСНОСТИ

- Перед использованием прибора обязательно внимательно прочитайте все инструкции и сохраните их для будущего пользования. Также Вы можете найти инструкции на нашем веб-сайте www.wilfa.com.
- Детям в возрасте 8 лет и старше, а также лицам с ограниченными умственными, сенсорными или физическими возможностями или с недостаточным опытом и/или знаниями разрешается использовать прибор только под контролем или, если они были проинструктированы относительно безопасной эксплуатации прибора и понимают возможные риски. Детям запрещается играть с прибором. Чистка и техническое обслуживание прибора должны осуществляться детьми, только если они старше 8 лет и находятся под контролем.
- Следите за детьми, чтобы они не играли с прибором.
- Детям в возрасте от 3 до 8 лет разрешается заполнять и опустошать прибор.
- Убедитесь, что питание сети, в которой Вы собираетесь использовать прибор, соответствует информации, указанной на заводской табличке прибора. Убедитесь, что заземление розетки находится в хорошем состоянии.
- В случае, если кабель питания поврежден, во избежание получения травм он должен быть заменен производителем, авторизованным сервисным центром либо иным уполномоченным лицом.
- Не открывайте прибор и не держите его под наклоном, более, чем в 45 градусов.
- Во избежание риска поражения электрическим током не погружайте в воду на кабель питания прибора, вилку и вентиляционные отверстия и не допускайте попадания воды на них, также не погружайте прибор в воду или любую иную жидкость.
- Отключайте прибор от сети после каждого использования, а также перед чисткой.
- Держите прибор на расстоянии 8 см от других предметов для того, чтобы обеспечить хороший отвод тепла.
- Не используйте прибор вблизи открытого огня, горячих плит и духовок.
- Не включайте кнопку питания прибора слишком часто (обеспечьте как минимум интервал в 5 минут) во избежание повреждения компрессора.

- Во избежание возгорания и короткого замыкания не следует вставлять внутрь прибора металлические листы либо иные электрические предметы
- Не запускайте прибор до тех пор, пока Вы не установите чашу и лопасти для смешивания.
- Данный прибор подходит только для использования в домашнем хозяйстве в закрытых помещениях и не пригоден для коммерческого использования.
- Вынимайте вилку из сети перед чисткой, техническим обслуживанием и наполнением прибора.
- **Предупреждение:** при установке прибора убедитесь, что кабель питания не заземлен и не имеет повреждений.
- **Предупреждение:** не размещайте несколько переносных розеток или портативных источников питания на задней панели прибора.
- **Предупреждение:** не храните в приборе взрывоопасные вещества, такие как аэрозольные баллончики с легковоспламеняющимся газом.
- **Предупреждение:** следите за тем, чтобы вентиляционные отверстия в корпусе прибора или во встроенной конструкции не были загорожены.
- **Предупреждение:** не используйте механические устройства или другие средства для ускорения процесса размораживания, кроме рекомендованных производителем.
- **Предупреждение:** не повреждайте контур хладагента.
- **Предупреждение:** не используйте электрические приборы внутри отсеков для хранения продуктов питания, если они не относятся к типу, рекомендованному производителем.
- **Предупреждение:** Утилизируйте прибор только в авторизованном центре по утилизации отходов. Не подвергайте прибор воздействию огня.

В контуре прибора содержится хладагент изобутан (R600a). Это природный газ с высоким уровнем экологической совместимости, который, тем не менее, легко воспламеняется. Во время транспортировки и установки прибора следите за тем, чтобы ни один из компонентов контура хладагента не был поврежден.

Хладагент (R600a) легко воспламеняется.



Осторожно: опасность пожара!

Если контур хладагента поврежден:

- Избегайте открытого огня и источников возгорания.

- Тщательно проветрите помещение, в котором находится прибор.

ОСОБЫЕ ИНСТРУКЦИИ ПО БЕЗОПАСНОСТИ ДЛЯ ДАННОГО ПРИБОРА

- Температура ингредиентов должна быть в пределах $+25 \pm 5^{\circ}\text{C}$. Не помещайте ингредиенты в морозильную камеру прибора для предварительного замораживания, поскольку это приведет к остановке миксера до того, как приготовление мороженого закончится.
- Не снимайте лопасть для смешивания, когда прибор находится в рабочем режиме.
- При извлечении мороженого не стучите по чаше или ее краю какими-либо предметами, поскольку это может привести к повреждению чаши.
- Не используйте аксессуары, не рекомендованные производителем.

ОПИСАНИЕ ПРИБОРА

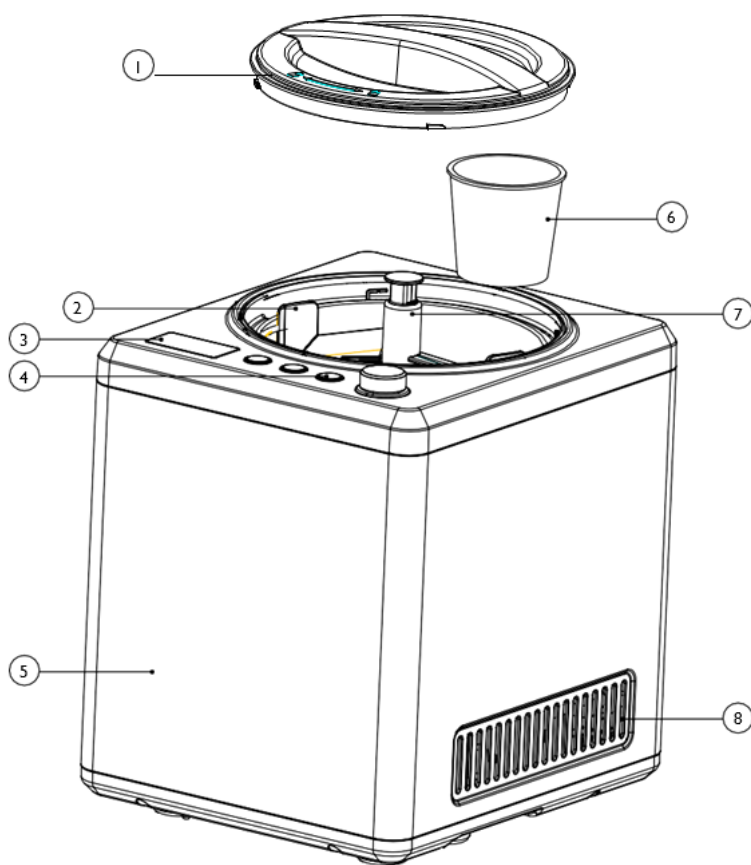

1 Прозрачная крышка

2 Съёмная чаша

- 3 Дисплей
- 4 Кнопки
- 5 Корпус
- 6 Мерный стаканчик
- 7 Лопасть
- 8 Вентиляционное отверстие

ФУНКЦИОНАЛЬНЫЕ КНОПКИ

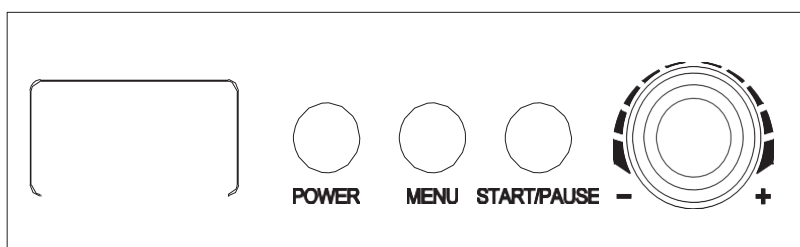

Питание (Power): после подключения к источнику питания прибор переходит в режим ожидания. Чтобы войти в режим настройки, нажмите кнопку **Питание (Power)**, после чего на дисплее прибора отобразится значение 60:00. Если далее с прибором не будет произведено никаких действия, подсветка погаснет через 15 секунд. Нажмите кнопку **Питание (Power)** еще раз, и прибор вернется в режим ожидания.

Меню (Menu): при нажатии кнопки **Меню (Menu)** доступны 3 дополнительных режима работы (программы) – Мороженое (Ice Cream), Только охлаждение (Cooling only) и Только смешивание (Mixing only). При выборе режима около него будет мигать значок ■. Удерживайте эту кнопку в течение 3 секунд во время работы в режиме, и прибор вернется к выбору меню.

Регулятор настройки времени: поверните регулятор, чтобы установить время работы. По умолчанию время работы для режимов Мороженое (Ice Cream), Только охлаждение (Cooling only) и Только смешивание (Mixing only) составляет 60 минут, 30 минут и 10 минут соответственно. Поворот регулятора в сторону - уменьшит время работы, минимальная установка времени составляет 5 минут. Наоборот, поворот регулятора в сторону + увеличит время, максимальное значение времени составляет 60 мин.

Старт/Пауза (Start/Pause): после выбора программы и времени нажмите данную кнопку, чтобы начать выполнение программы. Во время работы нажатие данной кнопки приводит к остановке смешивания и приостановке обратного отсчета времени. Находясь в режиме Пауза (Pause), просто нажмите данную кнопку еще раз, и прибор продолжит выполнение предыдущей незавершенной операции. Как только прибор перейдет в режим Пауза (Pause) и

при этом не будет выбрана никакая другая операция, компрессор перестанет работать через 3 минуты, а сам прибор через 10 минут вернется в режим ожидания.

СБОРКА И ИСПОЛЬЗОВАНИЕ ПРИБОРА

Перед использованием прибора тщательно вымойте все его части, которые будут контактировать с мороженым (включая чашу, съемную чашу, лопасть для смешивания, прозрачную крышку и мерный стаканчик). Убедитесь, что во время очистки прибора кабель питания отключен от сети.

Примечание: всегда устанавливайте прибор вертикально на плоской поверхности, чтобы встроенный компрессор мог обеспечить максимальную производительность.

1. Подготовка ингредиентов:

Подготовьте ингредиенты по выбранному Вами рецепту.

Примечание: не нужно замораживать чашу заранее, поскольку данный прибор имеет встроенный компрессор, который замораживает ингредиенты при перемешивании мороженого.

2. Поместите ингредиенты в съемную чашу.

3. Установите съемную чашу в прибор и слегка поверните ее до тех пор, пока она плотно не зафиксировается (см. рисунок).

4. Поместите лопасть для смешивания в съемную чашу и следите за тем, чтобы нижнее отверстие лопасти соответствовало оси двигателя. Затем установите на прибора прозрачную крышку и закройте ее против часовой стрелки (см. рисунок).

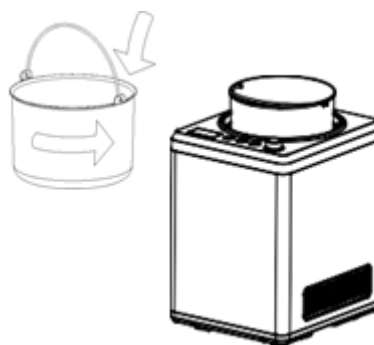

5. Подключите кабель питания прибора к сети и нажмите кнопку **Питание (Power)**.

6. Нажмите кнопку **Меню (Menu)** для выбора программы.

Lock



7. Выберите время приготовления, используя поворотный регулятор.

8. Для начала выполнения программы нажмите кнопку **Старт/Пауза (Start/Pause)**.

9. Открыв крышку, Вы можете добавить свои любимые ингредиенты (см. рисунок).

10. Когда мороженое будет готово, прежде, чем снимать чашу, выключите прибор.

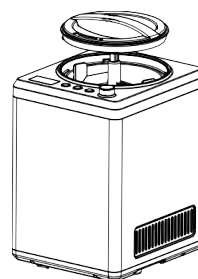

11. Нажмите кнопку **Питание (Power)**.

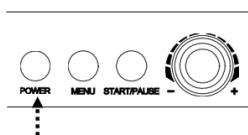

12. Снимите с прибора съемную чашу.

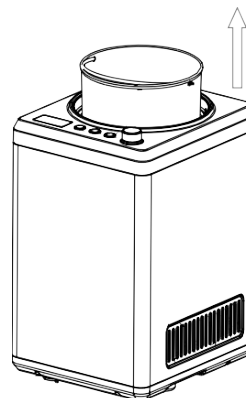

ФУНКЦИЯ СОХРАНЕНИЕ ХОЛОДА (KEEP COOL)

Чтобы избежать таяния мороженого по окончании приготовления по истечении выбранного времени работы автоматически произойдет следующее: в приборе будет активирована функция **Сохранение холода (Keep Cool)**, которая будет действовать в течение 1 часа. Через 1 час прибор перейдет в режим ожидания.

ЗАЩИТА ОТ ПЕРЕГРУЗКИ

Прибор оснащен системой защиты от перегрузки, которая автоматически измеряет температуру мотора и снижает скорость/останавливает лопасть в случае перегрузки. В результате мотор может замедлиться, когда мороженое станет гуще или если что-то блокирует лопасть.

КОНТРОЛЬ ОБЪЕМА ИНГРЕДИЕНТОВ

Чтобы прибор не переполнился, убедитесь, что количество ингредиентов не превышает 60% от общего объема (максимум - 1,5 л). Это связано с тем, что при замораживании содержимое будет расширено примерно на 40%.

РАЗЛИЧИЯ МЕЖДУ РЕЖИМАМИ РАБОТЫ

1. Режим **Мороженое (Ice Cream)**: время работы по умолчанию - 60 минут. В данном режиме ингредиенты смешиваются и замораживаются одновременно.
2. Режим **Только охлаждение (Cooling only)**: время работы по умолчанию - 30 минут. Аналогично функции **Мороженое (Ice Cream)**, только без смешивания.
3. Режим **Только смешивание (Mixing only)**: время работы по умолчанию - 10 минут. Аналогично функции **Мороженое (Ice Cream)**, только без замораживания.

ХРАНЕНИЕ МОРОЖЕНОГО

Извлеките из прибора готовое мороженое и переложите его в другую емкость, используя пластиковую лопатку или деревянную ложку. Примечание: не используйте металлическую лопатку, поскольку это может поцарапать чашу из нержавеющей стали.

РАЗБОРКА И ЧИСТКА

Внимание: перед тем, как производить чистку прибора во избежание поражения электрическим током следует вынуть вилку прибора из розетки.

1. Достаньте лопатку для смешивания и промойте в теплой мыльной воде.
2. Извлеките съемную чашу и промойте ее теплой мыльной водой или в посудомоечной машине.
3. Протрите прозрачную крышку влажной тканью.
4. Удалите загрязнения на основном блоке влажной тканью. Не лейте воду на кабель питания, вилку или в вентиляционное отверстие, а также не погружайте прибор в воду или любую другую жидкость.
5. Протрите все сухой тканью, а затем установите детали в исходное положение.

СОВЕТЫ

- Если Вы хотите получить еще более твердое и холодное мороженое, готовое мороженое можно поместить в морозильную камеру.
- Готовое мороженое также можно хранить в морозильной камере для будущего употребления.
- Поэкспериментируйте с использованием различных добавок, таких, например, как печенье Огео, шоколадная стружка, орехи и ягоды. Их можно добавить, когда мороженое начинает затвердевать.

РЕЦЕПТЫ

БАЗОВЫЙ РЕЦЕПТ

450 мл цельных сливок

300 мл молока

3 яйца

220 мл сахара

Слегка взбейте яйца в течение 1-2 минут, понемногу добавляя сахар. Затем введите сливки и молоко. Включите прибор и вылейте смесь в чашу через отверстие для добавления ингредиентов. Прибор должен проработать примерно 50-60 минут.

ДОБАВКИ

Измельченное печенье Огео, шоколад, лакрица, фрукты, ягоды по Вашему вкусу.

ПРОБЛЕМЫ И СПОСОБЫ ИХ РЕШЕНИЯ

Проблема	Возможная причина	Решения
Прибор не включается	Кабель прибора не подключен к сети Прибор собран неправильно	Подключите прибор к сети питания Установите лопасть в съемную чашу таким образом, чтобы нижнее отверстие лопасти соответствовало моторной оси. Затем наденьте на прибор прозрачную крышку и закройте ее
Прибор не морозит	Прибор недостаточно холодный	Недостаток хладагента в приборе. Обратитесь к продавцу, у которого был приобретен прибор

ТЕХНИЧЕСКИЕ ХАРАКТЕРИСТИКИ:

Объем: 2,5 л

Напряжение: 220-240 В/50 Гц

Потребляемая мощность: 250 Вт

Размеры основного блока прибора: 31,5 x 27,2 x 40,7 см

ПОДДЕРЖКА И ЗАПАСНЫЕ ЧАСТИ

Для получения информации по поддержке пользователей посетите наш сайт wilfa.com - страницу обслуживания/поддержки клиентов. Здесь Вы найдете FAQ, информацию по запасным частям, советы и рекомендации, а также контактную информацию.

УТИЛИЗАЦИЯ



Настоящая маркировка указывает на то, что данный прибор запрещено выбрасывать вместе с другими бытовыми отходами на всей территории ЕС. Чтобы предотвратить возможный вред окружающей среде или здоровью человека в результате неконтролируемой утилизации отходов, утилизируйте электрические приборы ответственно, способствуя устойчивому повторному использованию материальных ресурсов. Для того, чтобы утилизировать отслуживший прибор, воспользуйтесь системами возврата и сбора электроприборов или обратитесь к продавцу, у которого был приобретен прибор. Он сможет сдать прибор на экологически безопасную переработку.